



**PROCESSO LICITATÓRIO N.º 027/2022  
TOMADA DE PREÇOS N.º 003/2022  
MURO DE CONTENÇÃO EM CONCRETO  
ARMADO NA RUA IMARUÍ**

## **TERMO DE ABERTURA E AUTUAÇÃO**

A documentação que irá integrar o presente processo, terá as folhas devidamente numeradas e carimbadas.

Caçador – SC, 16 de março de 2022.

\_\_\_\_\_  
Diretor(a) de Licitações e Contratos Administrativos

Protocolo(s) Interno(s)	Solicitação(ões)	Processo Licitatório	N.º da Modalidade
16.823/2022	063/2022	027/2022	TP 003/2022



**Protocolo 16.823/2021**



Acompanhe via internet em <https://cacador.1doc.com.br/atendimento/> usando o código: 927.790.691.725

Situação geral em 16/07/2021 18:17: Novo já lido

001

Instituto de Pesquisa e Planejamento Urbano IPPUC  
pres.ippuc@cacador.sc.gov.br · 49 3666-2400

Para

Recepção/Licitaç...

CC

PC - Protocolo Central

2 setores envolvidos

PC Recepção/Licitações

Entrada\*: Atendimento pessoal

16/07/2021 18:17

**Requisição**

Prazo	Vencimento	Lembrete	Visibilidade
Resposta ao Solicitante	Daqui 30 dias — 15/08/2021	Não configurado	Todos

Contratação de Empresa Habilitada para execução de Muro de Contenção em Concreto Armado na Rua Imarui

**Claudia Mengidski Nicoletti**

Protocolo Central

Folha de rosto: contém documento físico

Quem já visualizou? 1 pessoa

Visto 2 vezes

Prefeitura de Caçador - Av. Santa Catarina,195 - Centro CEP: 89500-000 • 1Doc • [www.1doc.com.br](http://www.1doc.com.br)

Impresso em 16/07/2021 18:17:30 por Claudia Mengidski Nicoletti - Claudia Mengidski Nicoletti (matrícula 12137)

"A verdadeira motivação vem de realização, desenvolvimento pessoal, satisfação no trabalho e reconhecimento." - Frederick Herzberg

*Lic. Lucias 29/07/2022*  
*I IPPUC - 31/01/2022 -*  
*licitações*

Este documento contém assinatura digital, realizada por CLAUDIA MENGIDSKI NICOLETTI CPF 944.289.219-34. Para verificar a validade das assinaturas, acesse <https://cacador.1doc.com.br/verificacao/> e informe o código 0CC7-760A-CB65-2FB3





Prefeitura Municipal de Caçador-SC

instituto de pesquisa e planejamento urbano de caçador.

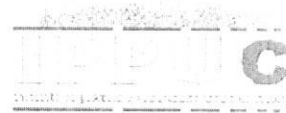

**Requisição para compras de materiais e serviços**

SETOR: OBRAS

OBJETO: - Contratação de empresa habilitada para execução de Muro de contenção em concreto armado na Rua Imaruí

VALOR TOTAL PREVISTO DO OBJETO = **RS 121.368,52**

CONDIÇÕES DE PAGAMENTO - conforme medições a cada 30 dias

DATA DA REQUISIÇÃO - 01/02/2022

FONTE DO RECURSO:

-----  
**ALEXANDRE SCHERMACH**

Presidente do IPPUC

-----  
**OSÓRIO ELIAS TIMMERMANN**

Secretário de Fazenda

-----  
**SAULO SPEROTTO**

Prefeito Municipal



Caçador(SC), 01 de fevereiro de 202.

**Ao**  
**Setor de Licitações**

Pelo presente, solicitamos que seja providenciada a licitação para contratação de empresa habilitada para execução dos serviços de execução de muro de contenção em concreto armado.

**OBS: As empresas deverão apresentar a planilha orçamentária e cronograma preenchido conforme modelo anexo.**

Favor constar os seguintes itens no processo licitatório além daqueles que Vossa Senhoria achar necessário para o sucesso do processo:

- Contratação por empreitada global; (valores unitários)
- O valor máximo da proposta para contratação não deverá ser superior a R\$121.368,52;
- Os valores máximos unitários (dos subitens) não deverão ultrapassar os estabelecidos no orçamento anexo, sendo que as propostas que o fizerem serão desclassificadas;
- A proponente deverá apresentar orçamento que conste os itens do orçamento apresentado no Edital. Os quantitativos apresentados servirão de base para as medições realizadas durante a execução da obra;
- O Orçamento e o Cronograma Físico-Financeiro deverão estar assinados pelo representante legal e pelo responsável técnico da empresa licitante;
- O cronograma físico-financeiro da obra deverá ser para execução em 120 dias, contendo os itens do cronograma apresentado pelo município;
- Para a empresa ser considerada habilitada, deverá apresentar registro válido no Conselho de Engenharia e Agronomia - CREA - ou no Conselho de Arquitetura e Urbanismo - CAU;
- Comprovar mediante atestado ou certidão fornecida por pessoa de direito público ou privado (devidamente certificado pelo Conselho Correspondente - CREA/CAU -



# INSTITUTO DE PESQUISA E PLANEJAMENTO URBANO DE CAÇADOR



004

e acompanhado do acervo técnico) que tenha a proponente e o profissional que será responsável pela execução da obra, executado:

- Execução de estrutura em concreto armado;
- Os pagamentos serão efetuados conforme medições, sendo que a primeira medição ocorrerá 30 (trinta) dias após a emissão da Ordem de Serviço;
- Em caso de não cumprimento do cronograma físico-financeiro será aplicada as seguintes sanções:
  - o Advertência escrita caso o percentual apurado na planilha de medição esteja até 40% inferior em relação ao cronograma físico-financeiro proposto pela contratada no momento da licitação;
  - o Aplicação de multa no percentual de 5% sobre a diferença de valor entre a medição do período e o mesmo período do cronograma físico-financeiro;

As sanções serão aplicadas caso o atraso não seja devidamente justificado (no prazo de 5 dias úteis após o recebimento da advertência) e com a devida anotação no diário de obra;

- Obrigatoriamente a empresa deverá manter em obra um "Diário de Obra" e fornecer cópia juntamente com as medições. O Diário de Obra deverá conter pelo menos as informações solicitadas pelo IPPUC. Ocorrências que venham a interferir no andamento da obra, somente serão observadas se devidamente anotadas no referido documento;

Sendo o que tínhamos para o momento, agradecemos a atenção e subscrevemo-nos,

Atenciosamente.

**ALEXANDRE SCHERMACH**  
Presidente do IPPUC

**OSÓRIO TIMERMANN**  
Secretário de Fazenda

**SAULO SPEROTTO**  
Prefeito Municipal



PROCESSO LICITATÓRIO N.º 027/2022  
TOMADA DE PREÇOS N.º 003/2022

**ANEXOS**

**ANEXO I**

<b>ANEXO I</b>	<b>Projetos e Documentos</b>
	20.1.1. Memorial Descritivo
	20.1.2. Projetos – Pranchas 01, 02 e 03
	20.1.3. Orçamento Analítico
	20.1.4. Cronograma Físico
	20.1.5. Composição do BDI
	20.1.6. Procedimentos de Trabalhos Terceirizados

**ATENÇÃO**

**ARQUIVO DISPONIBILIZADO EM PDF**



## MEMORIAL DESCRITIVO

**OBRA: MURO CONTENÇÃO RUA IMARUÍ**  
**LOCALIZAÇÃO: Rua Imaruí – Bairro: dos Municípios**

### **1. SERVIÇOS PRELIMINARES**

A empresa contratada deverá providenciar o preenchimento e recolhimento da ART referente aos serviços a serem executados.

A empresa deverá providenciar a construção de um depósito para guarda de materiais e para escritório da empresa.

Deverá ser providenciada as ligações provisórias de água e energia elétrica.

A locação das estacas e muro deverá ser feita através de gabarito de madeira, nivelado e com os eixos locados.

### **2. FUNDAÇÕES**

As fundações serão compostas por estacas escavadas a trado sobre viga de coroamento.

As estacas serão do tipo escavadas a trado mecânico, sendo que cada estaca deverá ser concretada logo após a sua escavação. Havendo necessidade de encamisamento da estaca este deverá ser feito de maneira a evitar o desmoronamento do solo no interior da estaca.

A armadura a ser utilizada está especificada no projeto, sendo obrigatória a utilização de espaçadores próprios para tal finalidade.

A resistência a compressão do concreto das estacas deverá ser de no mínimo 25 Mpa.

Sobre as estacas deverá ser executada viga de coroamento conforme especificado no projeto.

As escavações em solo para acerto de níveis deverão ser executadas de maneira manual, e após o reaterro, o excesso deverá ser retirado do local.

Será obrigatória a utilização de espaçadores nas armaduras. As formas deverão ser perfeitamente travadas para evitar a deformação da forma na concretagem.

Durante a concretagem, o concreto deverá ser perfeitamente vibrado.

Deverá ser feita a desforma da concretagem após, no mínimo, 72 horas.

O concreto dos blocos ter resistência à compressão de 25 Mpa.



### **3. CORTINA EM CONCRETO ARMADO**

Para a execução da cortina deverá ser utilizado forma em madeira, com pontaletes para travamento, garantindo a uniformidade da espessura e prumo.

A armadura a ser utilizada está especificada em projeto.

O concreto deverá ser perfeitamente adensado, evitando o aparecimento de falhas da concretagem.

A resistência do concreto deverá ser de 25 MPa.

Os tirantes de sustentação da cortina, não precisam ficar nivelados, podendo ser executados inclinados.

### **4. DRENAGEM**

Em cada vão entre os pilares, deverá ser executado 2 barbacãs com tubos de PVC 100mm para escoamento da água, sendo um na parte inferior logo sobre a viga de coroamento e outro na metade da altura da cortina.

Deverá ser instalado junto à face interna da cortina, manta geotêxtil com núcleo drenante, próprio para drenagem de contenções.

### **5. ATERROS**

Após a execução da cortina e cura do concreto, deverá ser providenciado o aterro do muro até a sua altura da cortina em concreto.

Este aterro deverá ser compactado com o emprego de equipamento à percussão.

### **6. GRADIL METÁLICO**

Sobre a cortina de concreto deverá ser fornecido e instalado gradil metálico, executado com perfis do tipo "L" e colunas com perfis "U".

O espaçamento entre as peças verticais deverá ser de no máximo 12cm de vão.

O gradil deverá ser pintado com fundo anticorrosivo e pintura com esmalte sintético na cor cinza claro.

1





**7. SERVIÇOS COMPLEMENTARES**

Ao final dos serviços todo o local deverá ser entregue perfeitamente limpo e desobstruído, bem como o local do barraco de obra.

Todo o entulho ou material deverá ser retirado.

A obra somente será aceita se todos os serviços apresentarem qualidade na execução e perfeito acabamento.

  
**EMERSON SCHMIDT**  
Eng. Civil - CREA 45145-0

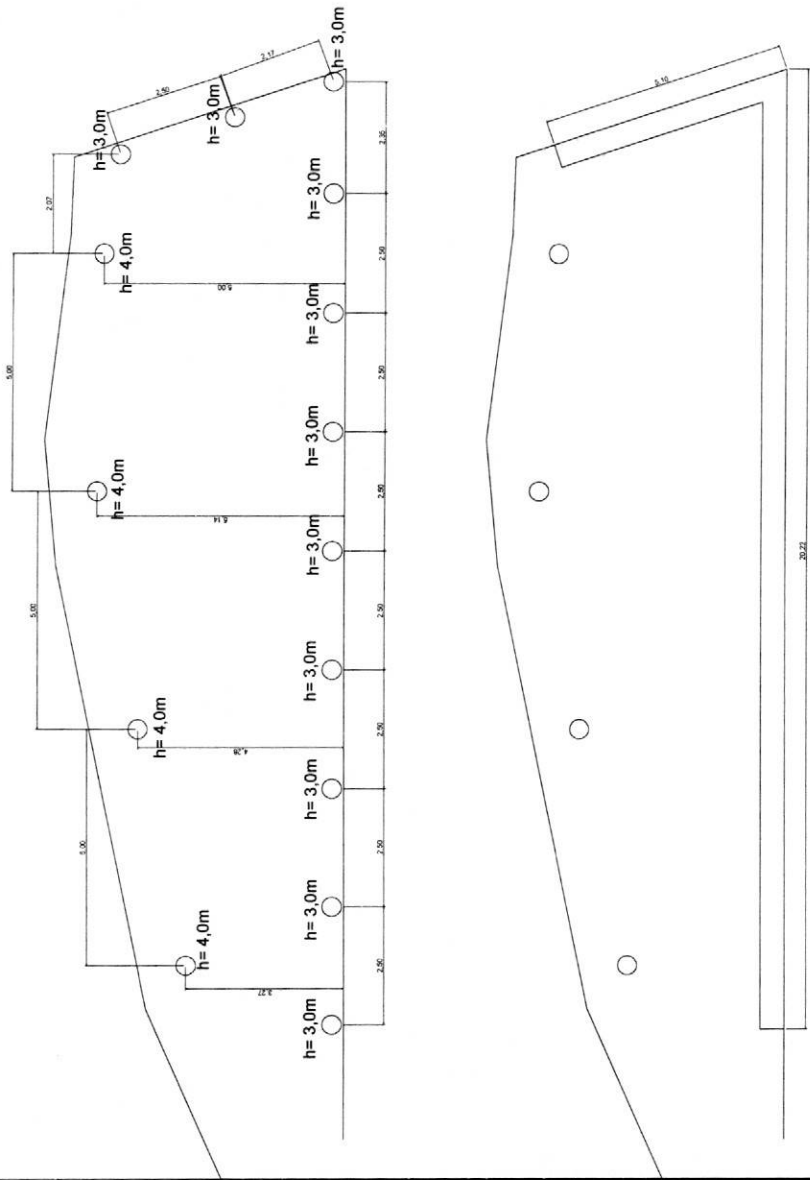
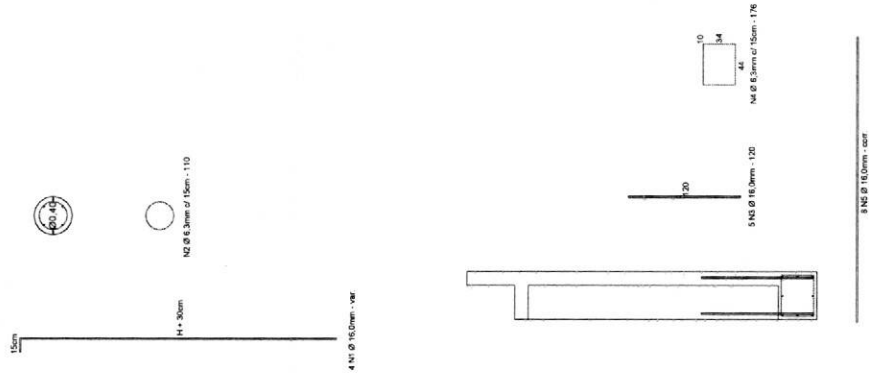

**Projeto: MURO DE CONTENÇÃO - RUA IMARUJ**

**IPUPC INSTITUTO UNIVERSITÁRIO DE PÓS-GRADUAÇÃO EM ENGENHARIA DE CALÇADOS**

**MU01**

**PROFESSOR RESPONSÁVEL:** [ ]  
**PROFESSOR COORDENADOR:** [ ]  
**PROFESSOR ORIENTADOR:** [ ]  
**PROFESSOR AVALIADOR:** [ ]

**DISCIPLINA:** [ ]  
**DATA:** 29 Junho 2021

**PROFESSOR RESPONSÁVEL:** [ ]  
**PROFESSOR COORDENADOR:** [ ]  
**PROFESSOR ORIENTADOR:** [ ]  
**PROFESSOR AVALIADOR:** [ ]

**PROFESSOR RESPONSÁVEL:** [ ]  
**PROFESSOR COORDENADOR:** [ ]  
**PROFESSOR ORIENTADOR:** [ ]  
**PROFESSOR AVALIADOR:** [ ]

120

5 N3 Ø 16,0mm - 120

10

34

44

N4 Ø 6,3mm c/ 15cm - 176

8 N5 Ø 16,0mm - corr.

Projeto **MURO DE CONTENÇÃO - RUA IMARUÍ**

Referência  
**MURO DE CONTENÇÃO  
 EM CONCRETO ARMADO**

FOLHA

**MU01**

Revisões  
**REVISÃO DO PROJETO**

Data

12 julho 2021

Responsável Técnico

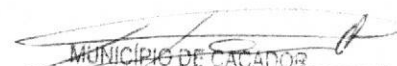
  
 MUNICÍPIO DE CAÇADOR  
**Emerson Schmidt**  
 Engenheiro Civil  
 CREA - 16145-0

Área

Escala **INDICADA**Desenho **EMERSON**

Arquivo D:\Prefeitura\Muro Rua Imaruí\Muro-Rua Imaruí\_1\_7005\_d39411a9.dwg





var.

4 N11 Ø 16,0mm - corr.

Ø 8,0mm c/ 15cm - var.

Projeto **MURO DE CONTENÇÃO - RUA IMARUÍ**



**IPPUC**  
INSTITUTO  
DE PESQUISA E PLANEJAMENTO  
URBANO DE CAÇADOR

Referência  
**MURO DE CONTENÇÃO  
 EM CONCRETO ARMADO**  
 -  
 -  
 -

FOLHA  
**MU02**

Revisões  
**REVISÃO DO PROJETO**  
 -  
 -  
 -  
 -

Data  
 12 julho 2021

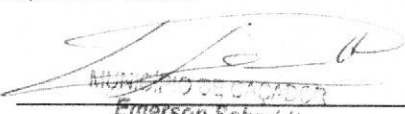

Responsável Técnico  
  
 Município de Caçador  
**Emerson Schmidt**  
 Engenheiro Civil  
 CREA - 45148-0

Área  
 Escala **INDICADA**  
 Desenho **EMERSON**  
 Arquivo D:\Prefeitura\Muro Rua Imaruí\Muro-Rua Imaruí\_1\_7005\_d39411a9.dwg

Projeto: MURO DE CONTENÇÃO - RUA IMARUI		Tabela	
Descrição: MURO DE CONTENÇÃO - RUA IMARUI		MU03	
Data: 29 Junho 2023		Escala: 1:50	
Autor: [blank]		Revisor: [blank]	
Projeto: [blank]		Execução: [blank]	
Desenho: [blank]		Cálculo: [blank]	
Emissão: [blank]		Aprovação: [blank]	
Instituição: IPPUC		Instituição: IPPUC	
Endereço: [blank]		Endereço: [blank]	
Telefone: [blank]		Telefone: [blank]	
E-mail: [blank]		E-mail: [blank]	

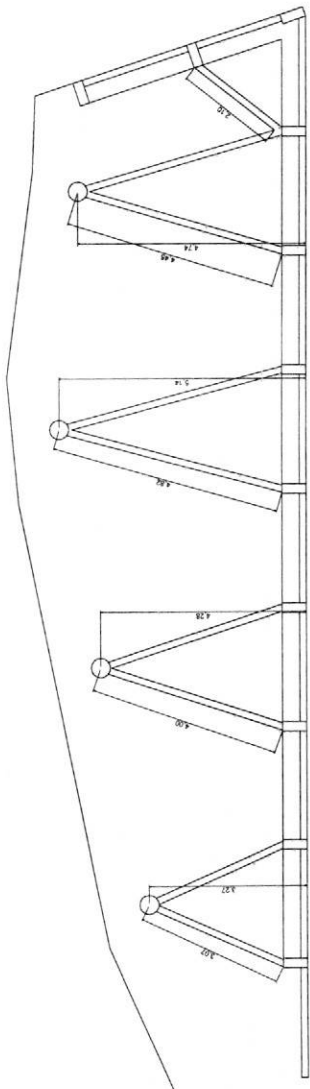

R R

Ver

N13 Ø 12,5mm - var

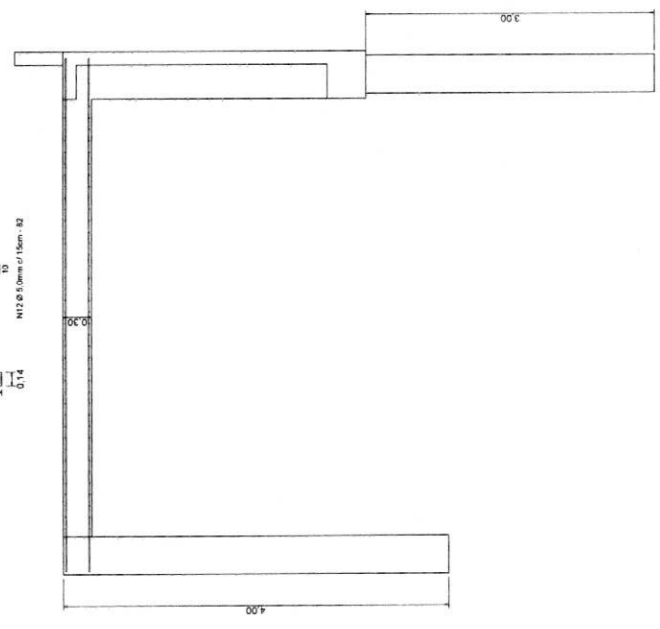

Projeto **MURO DE CONTENÇÃO - RUA IMARUÍ**



Referência  
**MURO DE CONTENÇÃO  
 EM CONCRETO ARMADO**  
 -  
 -  
 -

FOLHA  
**MU03**

Revisões  
**REVISÃO DO PROJETO**  
 -  
 -  
 -  
 -  
 -

Data  
 12 julho 2021

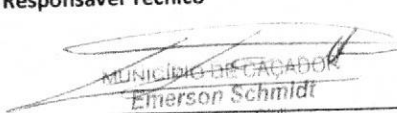
Responsável Técnico  
  
 MUNICÍPIO DE CAÇADOR  
**Emerson Schmidt**  
 Engenheiro Civil  
 CREA - 101.110.0

Área  
 Escala **INDICADA**  
 Desenho **EMERSON**



Arquivo D:\Prefeitura\Muro Rua Imaruí\Muro-Rua Imaruí\_1\_7005\_d39411a9.dwg

ESTADO DE SANTA CATARINA							
PREFEITURA MUNICIPAL DE CAÇADOR							
INSTITUTO DE PESQUISA E PLANEJAMENTO URBANO - IPPUC							
PROJETO: MURO DE CONTENÇÃO RUA IMARUÍ							
ORÇAMENTO ANALÍTICO						BDI = 23,00%	
ITEM	DESCRIÇÃO	UN	QTTDADE	VALOR UNIT	VALOR C/ BDI	VALOR TOTAL	SINAPI Dez/21
<b>SERVIÇOS INICIAIS</b>							
						9.647,80	
1.1	Instalação provisória de energia elétrica	un	1,00	1.951,74	2.400,64	2.400,64	
1.2	Instalação provisória de água	un	1,00	430,50	529,52	529,52	
1.3	Locação da obra	m	25,00	55,26	67,97	1.699,25	99059
1.4	Abrigo provisório	m²	12,00	340,00	418,20	5.018,40	
<b>TRABALHOS EM TERRA</b>						10.483,16	
2.1	Escavação manual de solo	m³	5,00	149,32	183,66	918,32	96522
2.2	Escavação mecânica	m³	12,50	83,25	96,50	1.206,25	96520
2.3	Reaterro mecânico com solo de 1ª categoria	m³	280,00	24,27	29,85	8.358,59	93374
<b>INFRA ESTRUTURA</b>						29.075,75	
3.1	Escavação de estacas Ø 40 cm	m³	6,50	160,00	196,80	1.279,20	
3.2	Armadura para estacas Ø 6,3mm	kg	88,04	16,21	19,94	1.755,37	95584
3.3	Armadura para estacas Ø 16,0mm	kg	337,69	11,23	13,81	4.664,48	95579
3.5	Concreto em estaca - 30 MPa	m³	6,20	453,01	557,20	3.454,65	94966
3.6	Armadura para viga inferior Ø 6,3mm	kg	72,79	15,90	19,56	1.423,55	92882
3.7	Armadura para viga inferior Ø 16,0mm	kg	439,77	14,33	17,63	7.751,34	92886
3.8	Forma e desforma para viga inferior	m²	20,26	192,57	236,86	4.797,86	96528
3.9	Concretagem da viga inferior - 30 MPa	m³	5,10	629,57	774,37	3.949,29	96555
<b>SUPRA ESTRUTURA</b>						43.509,95	
4.1	Forma e desforma para pilares	m²	28,34	171,74	211,24	5.985,70	92417
4.3	Armadura para pilares Ø 6,3mm	kg	67,84	16,99	20,90	1.417,70	92760
4.4	Armadura para pilares Ø 16,0mm	kg	240,96	11,84	14,56	3.509,15	92764
4.5	Concretagem de pilares - 30 Mpa	m³	3,05	521,31	641,21	1.955,69	92720
4.6	Forma e desforma para vigas e cortina	m²	67,50	150,58	185,21	12.501,90	92448
4.7	Armadura para vigas/cortina Ø 6,3mm	kg	47,62	16,99	20,90	995,15	92760
4.8	Armadura para vigas/cortina Ø 8,0mm	kg	369,44	16,18	19,90	7.352,37	92761
4.11	Armadura para vigas/cortina Ø 16,0mm	kg	158,40	11,84	14,56	2.306,81	92764
4.12	Concretagem de vigas/cortina - 30 Mpa	m³	11,20	543,37	668,35	7.485,47	96557
<b>DRENAGEM</b>						3.133,06	
5.1	Geocomposto para drenagem com núcleo drenante	m²	80,00	25,00	30,75	2.460,00	
5.2	Barbacã de PVC 100mm - 30cm	un	20,00	27,36	33,65	673,06	89800
<b>SERVIÇOS FINAIS</b>						25.518,81	
6.1	Limpeza final da obra	m²	100,00	3,35	4,12	412,05	98524
6.2	Grid metálico h= 1.80m, com pintura esmalte sintético	m²	50,40	405,00	498,15	25.106,76	
<b>TOTAL =</b>						<b>121.368,52</b>	

EMERSON SCHMIDT  
Engenheiro Civil - CREA 45145-0

*Taise Teodoro*  
TAISE TEODOZIO  
eng. civil 071.664-1  
atualizado em 01/01/2022



ESTADO DE SANTA CATARINA										
PREFEITURA MUNICIPAL DE CAÇADOR										
INSTITUTO DE PESQUISA E PLANEJAMENTO URBANO - IPPUC										
PROJETO: MURO DE CONTENÇÃO RUA IMARUÍ										
CRONOGRAMA FÍSICO - FINANCEIRO										
ITEM	DESCRIÇÃO	VALOR TOTAL	MÊS 01		MÊS 02		MÊS 03		MÊS 04	
			%	VALOR	%	VALOR	%	VALOR	%	VALOR
<b>SERVIÇOS INICIAIS</b>										
1.1	Instalação provisória de energia elétrica	9.647,80								
1.2	Instalação provisória de água	2.400,64								
1.3	Locação da obra	1.699,25								
1.4	Abrigo provisório	5.018,40								
<b>TRABALHOS EM TERRA</b>										
2.1	Escavação manual de solo	10.483,16								
2.2	Escavação mecânica	918,32								
2.3	Reaterro mecânico com solo de 1ª categoria	1.206,25								
2.3		8.358,59								
<b>INFRA ESTRUTURA</b>										
3.1	Escavação de estacas Ø 40 cm	29.075,75								
3.2	Armadura para estacas Ø 6,3mm	1.279,20								
3.3	Armadura para estacas Ø 16,0mm	1.755,37								
3.5	Concreto em estaca - 30 MPa	4.664,48								
3.6	Armadura para viga inferior Ø 6,3mm	3.454,65								
3.7	Armadura para viga inferior Ø 16,0mm	1.423,55								
3.8	Forma e desforma para viga inferior	7.751,34								
3.9	Forma e desforma para viga inferior	4.797,86								
3.9	Concretagem da viga inferior - 30 MPa	3.949,29								
<b>SUPRA ESTRUTURA</b>										
4.1	Forma e desforma para pilares	43.509,95								
4.3	Armadura para pilares Ø 6,3mm	5.985,70								
4.4	Armadura para pilares Ø 16,0mm	1.417,70								
4.4		3.509,15								
4.5	Concretagem de pilares - 30 Mpa	1.955,69								
4.6	Forma e desforma para vigas e cortina	12.501,90								
4.7	Armadura para vigas/cortina Ø 6,3mm	995,15								
4.8	Armadura para vigas/cortina Ø 8,0mm	7.352,37								
4.11	Armadura para vigas/cortina Ø 16,0mm	2.306,81								
4.12	Concretagem de vigas/cortina - 30 Mpa	7.485,47								
<b>DRENAGEM</b>										
5.1	Geocomposto para drenagem com núcleo drenante	3.133,06								
5.2	Barbacã de PVC 100mm - 30cm	2.460,00								
5.2		673,06								
<b>SERVIÇOS FINAIS</b>										
6.1	Limpeza final da obra	25.518,81								
6.2	Gradil metálico h= 1,80m, com pintura esmalte sintético	412,05								
6.2		25.106,76								
<b>TOTAL =</b>		<b>121.368,52</b>								

EMERSON SCHMIDT  
Engenheiro Civil - CREA 45145-0

*Taise Teodoro*  
TAISE TEODOZIO  
eng. civil 071.664-1  
atualizado em 01/01/2022

TIPO DE OBRA DO EMPREENDIMENTO				DESONERAÇÃO		
Construção e Reforma de Edifícios				Não		
Conforme legislação tributária municipal, definir estimativa de percentual da base de cálculo para o ISS:				100,00%		
Sobre a base de cálculo, definir a respectiva alíquota do ISS (entre 2% e 5%):				2,00%		
Itens	Siglas	% Adotado	Situação	1º Quartil	Médio	3º Quartil
Administração Central	AC	4,60%	-	3,00%	4,00%	5,50%
Seguro e Garantia	SG	0,80%	-	0,80%	0,80%	1,00%
Risco	R	1,25%	-	0,97%	1,27%	1,27%
Despesas Financeiras	DF	1,22%	-	0,59%	1,23%	1,39%
Lucro	L	7,50%	-	6,16%	7,40%	8,96%
Tributos (impostos COFINS 3%, e PIS 0,65%)	CP	3,65%	-	3,65%	3,65%	3,65%
Tributos (ISS, variável de acordo com o município)	ISS	2,00%	-	0,00%	2,50%	5,00%
Tributos (Contribuição Previdenciária sobre a Receita Bruta - 0% ou 4,5% - Desoneração)	CPRB	0,00%	OK	0,00%	4,50%	4,50%
<b>BDI SEM desoneração (Fórmula Acórdão TCU)</b>	<b>BDI PAD</b>	<b>23,00%</b>	<b>OK</b>	<b>20,34%</b>	<b>22,12%</b>	<b>25,00%</b>

Os valores de BDI foram calculados com o emprego da fórmula:

$$BDI.PAD = \frac{(1+AC+S+R+G)*(1+DF)*(1+L)}{(1-CP-ISS)} - 1$$

**NORMA DE PROCEDIMENTOS DE SEGURANÇA DO TRABALHO PARA  
EMPRESAS PRESTADORAS DE SERVIÇOS /2021**

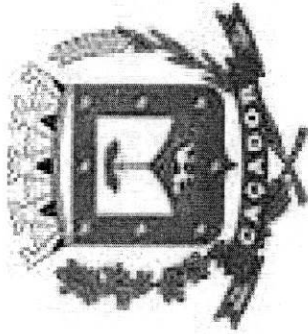

**NORMA DE PROCEDIMENTOS DE SEGURANÇA DO TRABALHO PARA  
EMPRESAS PRESTADORAS DE SERVIÇOS /2021**

**1. OBJETIVO**

Este manual foi desenvolvido com o intuito de estabelecer as normas que as Empresas Prestadoras de Serviços devem seguir, quando realizarem atividades na Prefeitura Municipal de Caçador, no tocante ao cumprimento dos procedimentos de Segurança do Trabalho e Saúde Ocupacional.

**2. SIGLAS E DEFINIÇÕES ABNT:**

ABNT: Associação Brasileira de Normas Técnicas;

APR: Análise Preliminar de Risco;

ASO: Atestado de Saúde Ocupacional, define se o colaborador está apto ou inapto à realização de suas funções dentro da empresa, sendo obrigatório na admissão, na demissão, periodicamente no curso do vínculo empregatício, na ocorrência de mudança de função e no retorno ao trabalho após licença médica. Geralmente é realizado por médico do trabalho;

**PROCEDIMENTOS DE SEGURANÇA**

**EMPRESAS PRESTADORAS DE SERVIÇO**

CA: Certificado de Aprovação, um documento que o Ministério do Trabalho e Emprego expedir para garantir a qualidade e funcionalidade de um determinado equipamento de proteção individual;

CIPA: Comissão Interna de Prevenção de Acidentes, estabelecida pela NR 5, composta por representantes dos empregados e do empregador. Tem por objetivo observar e relatar condições de risco nos ambientes de trabalho e solicitar medidas para reduzir até eliminar os riscos existentes;

CLT: Consolidação das Leis do Trabalho, Decreto Lei nº. 5.452 de 01 de maio de 1943;

EPI: Equipamento de Proteção Individual é todo dispositivo de uso individual, de fabricação nacional ou estrangeira, destinado a proteger a saúde e a integridade física do trabalhador, conforme NR 6;

Espaço Confinado: Qualquer área ou ambiente não projetado para ocupação humana contínua, possui meios limitados de entrada e saída, a ventilação existente é insuficiente para remover contaminantes ou onde possa existir deficiência ou enriquecimento de oxigênio, conforme NR 33;

FISPQ: Ficha de Informação de Segurança de Produto Químico;

PCMAT: Programa de Condições e Meio Ambiente de Trabalho na Indústria da Construção Civil, conforme NR 18 e Portaria 4/1995, é definido como sendo um conjunto de ações relativas à segurança e a saúde do trabalho, visando à preservação da saúde e da integridade física de todos os trabalhadores de um canteiro de obras, incluindo-se terceiros e o meio ambiente;

PCMSTO: Programa de Controle Médico de Saúde Ocupacional, definido na NR 7 e Portaria 24/1994 do MTE, tem o objetivo de promoção e preservação da saúde do conjunto de seus trabalhadores;

PET: Permissão de Entrada e Trabalho;

## NORMA DE PROCEDIMENTOS DE SEGURANÇA DO TRABALHO PARA EMPRESAS PRESTADORAS DE SERVIÇOS /2021

PPRA: Programa de Prevenção de Riscos Ambientais, definido na NR 9 e Portaria 25/1994 do

MTE, visa a preservação da saúde e da integridade física e mental dos trabalhadores; PT: Permissão de Trabalho;

SESMT: Serviço Especializado em Engenharia de Segurança e em Medicina do Trabalho, tem a finalidade de promover a saúde e proteger a integridade física do trabalhador no seu local de trabalho, conforme NR 4;

Trabalho em Altura: Trabalho que envolve atividades acima de 2 metros de altura do nível inferior, onde haja risco de queda do trabalhador, conforme NR 35;

### 3. DOCUMENTOS DE REFERÊNCIA

- Decreto - Lei N.º 5.452, DE 1º de Maio de 1943 (Consolidação das Leis do Trabalho – CLT);
- Lei n.º 6.514, de 22 de dezembro de 1977;
- Portaria N.º 3.214, de 08 de junho de 1978, suas Normas Regulamentadoras – NR's, no que couber;
- Associação Brasileira de Normas Técnicas e legislação complementar aplicável.

### 4. RESPONSABILIDADES

#### 4.1 DO SETOR DE ADMINISTRAÇÃO

- Remeter a equipe de Saúde Ocupacional e Segurança do Trabalho – todos os Termos de Referência para a contratação de Empresas Prestadoras de Serviços, para análise das obrigações do contratado, a fim de cumprir o que determina a legislação pertinente à Saúde e Segurança Ocupacional e a portaria n.º 3.214/78 do Ministério do Trabalho;
- Encaminhar o responsável pela empresa prestadora de serviços ao departamento de Segurança do Trabalho antes da assinatura do contrato, para orientações sobre os procedimentos e documentação obrigatórios e divulgação desta Norma.

#### 4.2 DA EQUIPE DE SAÚDE OCUPACIONAL E SEGURANÇA DO TRABALHO

- Divulgar esta Norma de procedimentos ao responsável pela empresa prestadora de serviços, gestores e fiscais dos contratos de mão de obra terceirizada;
- Orientar o responsável pela empresa prestadora de serviços sobre as exigências e procedimentos;

## NORMA DE PROCEDIMENTOS DE SEGURANÇA DO TRABALHO PARA EMPRESAS PRESTADORAS DE SERVIÇOS /2021

- Receber da empresa prestadora de serviços a documentação exigida no Anexo II deste Manual, conferir a documentação apresentada e encaminhar ao gestor do contrato para arquivar no processo de contratação;
- Ministrar a integração de segurança para todos os colaboradores da empresa contratada de prestação de serviços contínuos;
- Solicitar a Permissão de Trabalho – PT (Anexo V), da empresa prestadora de serviços que irá desenvolver atividades dentro da Prefeitura Municipal de Caçador
- Fiscalizar, regularmente, o local de trabalho da empresa prestadora de serviços contratada;
- Notificar ao fiscal do contrato acerca do descumprimento das Normas de segurança pela empresa prestadora de serviços e estabelecer prazos para correção;
- Solicitar a Gerência Administrativa o embargo da obra ou interdição dos serviços da empresa prestadora de serviços, em desacordo com as regras de segurança.

### 4.3 DA EMPRESA PRESTADORA DE SERVIÇOS

- Cumprir toda a legislação trabalhista vigente;
- Providenciar e entregar ao Departamento de segurança toda a documentação exigida no Anexo II deste manual;
- Receber e executar as orientações de segurança do trabalho emitidas pelo Departamento de segurança do Trabalho
- Não executar as atividades sem a emissão da Permissão de Trabalho – PT (Anexos V) pelo Departamento de Segurança do trabalho
- O cumprimento dos procedimentos e recomendações constantes nesta Norma, não desobriga a empresa a cumprir outras Normas e regulamentos que sejam incluídos por acordos coletivos de trabalho, códigos sanitários dos estados e municípios.

### 4.4 DOS GESTORES E FISCAIS DOS CONTRATOS

- Informar ao Departamento de Segurança, antes do início da execução das atividades, a ocorrência de serviços que abranjam trabalhos com eletricidade, em altura, espaço confinado, em equipamento de elevação e transporte de materiais e/ou atividades que necessitem habilidades específicas.

## NORMA DE PROCEDIMENTOS DE SEGURANÇA DO TRABALHO PARA EMPRESAS PRESTADORAS DE SERVIÇOS /2021

### 5. PROCEDIMENTOS A SEREM ADOTADOS

#### 5.1 ANTES DO INÍCIO DA PRESTAÇÃO DOS SERVIÇOS

- O responsável pela empresa prestadora de serviços deverá comparecer a sala do departamento de Segurança do trabalho para receber as orientações acerca das exigências e procedimentos relativos a segurança do trabalho e assinar o termo de Aceitação dos Procedimentos (Anexo I) que serão encaminhados para o Gestor do contrato para arquivamento no processo. Antes do início da prestação dos serviços, a empresa contratada deverá executar as ações elencadas abaixo:
  - Fornecer cópia desta Norma de Procedimentos à sua equipe de liderança, e exigir o seu cumprimento de acordo com o Artigo 157 Item I da CLT. (CLT Decreto Lei 5452/43);
  - Encaminhar ao Departamento de Segurança do trabalho, cópia da documentação relacionada no Anexo II, com prazo mínimo de 72 horas antes do início de suas atividades, que será analisada e encaminhada ao Gestor do contrato para arquivamento no processo;
  - Informar ao Gestor/Fiscal do contrato e ao Departamento de Segurança do Trabalho o nome do responsável pelo serviço, as metodologias e equipamentos que serão utilizadas para a realização das tarefas, por meio do preenchimento do formulário Anexo III deste manual;
  - Prover aos empregados uniformes e crachás de identificação com foto;
  - Fornecer gratuitamente, treinar e exigir o uso dos EPI's necessários para o desempenho das atividades de seus funcionários, comprovando através de fichas de controle, que deverão permanecer no local de realização das atividades;
  - Utilizar de ferramentas em perfeitas condições de segurança e uso, adequadas e destinadas à atividade que será desenvolvida.
  - Elaborar uma APR (Análise Preliminar de Risco), antes do início do trabalho, verificando todos os riscos envolvidos nas atividades e propondo as soluções cabíveis para a execução dos trabalhos;
  - Comprovar a capacitação de seus funcionários em trabalhos com eletricidade, em altura, espaço confinado, em equipamento de elevação e transporte de materiais e/ou atividades que necessitem habilidades específicas (verificar Anexo IV);
  - Apresentar estudo preliminar do ambiente de trabalho de seus funcionários, viabilizando o cumprimento das condições sanitárias, de alimentação e de conforto contidas na NR-24;
  - Apresentar Plano de Emergência;
  - Apresentar a ART (Anotação de Responsabilidade Técnica), conforme NR 18 item 18.15.1.1., em caso da utilização de andaimes tipo suspensos, facheiro ou de balanço;

## NORMA DE PROCEDIMENTOS DE SEGURANÇA DO TRABALHO PARA EMPRESAS PRESTADORAS DE SERVIÇOS /2021

- Apresentar um cronograma de visitas aos postos de trabalho, além das ações que serão desenvolvidas por seu SESMT, caso a contratada se enquadre no quadro II da NR 4 da Portaria 3.214/78.

#### 5.2 DURANTE A EXECUÇÃO DA PRESTAÇÃO DOS SERVIÇOS

São competências da empresa prestadora de serviços:

- Comunicar ao Gestor/Fiscal do Contrato, todo e qualquer incidente ou acidente ocorrido no trabalho, seguido de ações realizadas pelo SESMT da contratada, quando houver, como avaliação médica do acidentado, investigação do acidente e estabelecimento de medidas corretivas e preventivas, no prazo máximo de 2 dias úteis, entregando uma cópia da CAT ao Gestor/Fiscal e uma cópia para o Departamento de segurança do Trabalho.
- Cumprir todas as normas legais e técnicas de segurança no trabalho e meio ambiente, vigentes no país;
- Armazenar as ferramentas, as máquinas e os equipamentos em locais apropriados, bem como mantê-los em perfeitas condições de uso;
- Responsabilizar-se por todas as providências e obrigações estabelecidas na legislação específica de acidentes do trabalho, quando, em ocorrência da espécie, forem vítimas os seus empregados no desempenho dos serviços.
- Manter a ordem, higiene e organização do local de trabalho;
- Isolar o local adequadamente, quando as atividades forem realizadas em áreas de circulação de pessoas e veículos e nos locais onde houver riscos de queda de materiais, pessoas e objetos.
- Providenciar toda a sinalização necessária à execução da obra, no sentido de evitar qualquer tipo de acidente, no caso das empresas prestadoras de serviços de construção civil.
- Manter atualizada a documentação relativa aos colaboradores que estão desenvolvendo atividades no hospital. Toda alteração no quadro de colaboradores deve ser comunicada ao Gestor/Fiscal do contrato.

### 6. DISPOSIÇÕES GERAIS

#### 6.1 PROIBIÇÕES GERAIS

Durante a realização das atividades, é terminantemente proibido:

- Trajar camiseta regata (sem mangas), bermuda, chinelos;

## NORMA DE PROCEDIMENTOS DE SEGURANÇA DO TRABALHO PARA EMPRESAS PRESTADORAS DE SERVIÇOS /2021

- Consumir, portar ou vender bebidas alcoólicas, entorpecentes ou substâncias que causem qualquer tipo de dependência, no recinto da empresa;
- Apresentar-se em estado de embriaguez;
- Fumar;
- Portar armas, de qualquer espécie (exceto de uso profissional, previsto em contrato);
- Operar veículos, equipamentos e máquinas para os quais não esteja habilitado ou autorizado pela empresa contratada;
- O descumprimento de qualquer das disposições citadas poderá acarretar a retenção do pagamento, o ressarcimento por perdas e danos e a aplicação das sanções previstas no contrato celebrado.

### 7. EXIGÊNCIAS

#### 7.1 PLANO DE EMERGÊNCIA

A contratada deverá apresentar um fluxograma indicando as ações que serão executadas por sua liderança em caso de uma emergência (incêndios, alagamentos, explosões, choque elétrico, quedas, quedas, desmaios, variação abrupta de pressão arterial, mal súbito, acidente de trabalho, entre outros). No Fluxograma deverá conter os telefones, endereços e vias de acesso de postos de urgência/emergência mais próximos ao local.

#### 7.2 PROVIDÊNCIAS EM CASO DE ACIDENTE DO TRABALHO

- Comunicar o Gestor/Fiscal do Contrato e Departamento de Segurança imediatamente, caso ocorra algum acidente onde haja lesões ou danos aos colaboradores;
- Seguir o Fluxograma do Plano de Emergência estabelecido para o posto de trabalho;
- A CIPA da contratada deverá investigar os acidentes ocorridos, para que o Departamento de segurança da contratada emita os relatórios de acidentes;
- Emitir CAT, imediatamente após o ocorrido, encaminhando cópia devidamente registrada no órgão competente, no prazo máximo de dois dias úteis para o Departamento de segurança do Trabalho.

#### 7.3 SERVIÇO ESPECIALIZADO EM ENGENHARIA DE SEGURANÇA E EM MEDICINA DO TRABALHO – SESMT

As empresas contratadas, que possuam colaboradores regidos pela CLT, manterão obrigatoriamente, Serviços Especializados de Engenharia, Segurança e em Medicina do Trabalho - SESMT, devidamente registrado, quando enquadradas no quadro II da NR 4 da Portaria 3.214/78.

## NORMA DE PROCEDIMENTOS DE SEGURANÇA DO TRABALHO PARA EMPRESAS PRESTADORAS DE SERVIÇOS /2021

Os profissionais do SESMT da contratada devem realizar suas atividades conforme previsto na NR 4, sendo vedado o exercício de atividades que não sejam aquelas previstas pela norma. Os profissionais da contratada devem estar sob a orientação direta dos profissionais da contratante, para que possam integrar as ações inerentes à prevenção de acidentes do trabalho.

#### 7.4 PROGRAMA DE PREVENÇÃO DE RISCOS AMBIENTAIS – PPR

As prestadoras de serviços devem apresentar, antes do início dos trabalhos, o Programa de Prevenção de Riscos Ambientais – PPRa específico para a atividade a ser realizada, contemplando os riscos e condições encontradas nas dependências do Hospital.

#### 7.5 PROGRAMA DE CONDIÇÕES E MEIO AMBIENTE DE TRABALHO NA INDÚSTRIA DA CONSTRUÇÃO –

PCMAT As empresas que realizam serviços na Indústria da Construção Civil devem atender os requisitos abaixo:

- É obrigatório a elaboração e o cumprimento do PCMAT nos estabelecimentos com 20 (vinte) trabalhadores ou mais, contemplando os aspectos da NR 18 e outros dispositivos complementares de segurança;
- O PCMAT deve contemplar as exigências contidas na NR 9 - Programa de Prevenção e Riscos Ambientais – PPRa.

#### 7.6 PROGRAMA DE CONTROLE MÉDICO E SAÚDE OCUPACIONAL – PCMSO

As prestadoras de serviços devem apresentar no ato do início dos trabalhos o Programa de Controle Médico e Saúde Ocupacional – PCMSO. O PCMSO deverá ter por base as informações contidas no PPRa. Deverá relacionar no ASO os exames complementares, tendo em vista os riscos ocupacionais específicos para cada cargo/atividade, por exemplo: Trabalho em altura, espaço confinado, eletricidade, etc.

#### 7.7 ANÁLISE PRELIMINAR DE RISCO

A prestadora de serviços, antes do início das atividades, deverá apresentar Análise Preliminar de Risco – APR, elaborada por profissional conhecedor da área de saúde e segurança do trabalho. A APR deverá conter a metodologia que será utilizada para a realização das atividades, a avaliação qualitativa e/ou quantitativa dos riscos envolvidos e as medidas de controle pertinentes.

#### 7.8 PERMISSÃO PARA TRABALHOS – PT

As atividades que contemplem trabalhos com solda, altura, escavação, espaço confinado, movimentação e transporte de cargas e instalações elétricas, devem ser precedidas de uma Permissão de Trabalho – PT - Caso a atividade, seja, por qualquer motivo suspensa/ encerrada, a PT para esta atividade deve ser encerrada também, e aberta uma nova PT para continuação das

## NORMA DE PROCEDIMENTOS DE SEGURANÇA DO TRABALHO PARA EMPRESAS PRESTADORAS DE SERVIÇOS /2021

atividades. O responsável da empresa deverá elaborar a PT, e a mesma deverá ser assinada em conjunto com um representante do Departamento de Segurança do trabalho. A Permissão de Trabalho deve conter os requisitos mínimos a serem atendidos para a execução dos trabalhos, as disposições e medidas estabelecidas na Análise Preliminar de Risco – APR e, a relação de todos os envolvidos e suas autorizações.

### 7.9 COMUNICAÇÃO, ISOLAMENTO E SINALIZAÇÃO DE ÁREA

O comunicado de execução de Obras/Serviços (Anexo III) deverá ser preenchido pelo responsável da empresa que realizará o serviço, juntamente com o Gestor/Fiscal do contrato. Os locais onde houver riscos de queda de materiais, pessoas e objetos deverão possuir isolamento e sinalização de advertência, restrição e/ou proibição.

As atividades realizadas em áreas de circulação de veículos deverão possuir isolamento e sinalização de advertência de material refletivo, inclusive uniformes dos trabalhadores, deverão atender este requisito quando necessário.

### 7.10 REALIZAÇÃO DE TRABALHO EM ALTURA

As prestadoras de serviço deverão elaborar a APR e a Permissão de Trabalho. As prestadoras de serviço deverão comprovar que seus colaboradores são capacitados e estão aptos a realizar atividades nestas condições, ou seja, apresentar Atestado de Saúde Ocupacional (ASO) e Certificado de treinamento para trabalho em altura, conforme preconizado na NR-35 (Trabalho em altura).

As prestadoras de serviços deverão apresentar a metodologia que será adotada para realização dos serviços, por exemplo: se farão uso de andaimes, escadas ou plataforma elevatória, e ainda, e quais alternativas de ancoragem que serão utilizadas.

Nota: Para sistemas de ancoragem, deverá ser apresentado Anotação de Responsabilidade Técnica.

### 7.11 REALIZAÇÃO DE ATIVIDADES EM ESPAÇO CONFINADO

As prestadoras de serviço deverão elaborar a APR e a Permissão de Entrada e Trabalho - PET conforme preconizado na NR-33. As prestadoras de serviço deverão comprovar a capacitação de seus colaboradores; conforme preconizado no item 33.3.5 da NR-33 (Segurança e Saúde nos Trabalhos em Espaço Confinado). Nunca permitir a permanência de apenas um trabalhador no espaço confinado. As atividades devem ser acompanhadas e supervisionadas por pessoa capacitada. Avaliar as condições ambientais antes de entrar e durante as atividades no espaço confinado, utilizando medidor de quatro gases (Oxigênio, Gases Explosivos, Monóxido de Carbono e Gás Sulfídrico). As prestadoras de serviços devem elaborar e implementar procedimentos de emergência e resgate adequados aos espaços confinados. Interromper todo e qualquer tipo de trabalho em caso de suspeita de condição de risco grave e iminente, procedendo ao imediato abandono do local.

### 7.12 TRABALHO COM MÁQUINAS, FERRAMENTAS MANUAIS E ELÉTRICAS

- As máquinas deverão possuir proteção nas partes móveis;
- Os comandos de acionamento e de parada de emergência devem ser testados antes da utilização;

## NORMA DE PROCEDIMENTOS DE SEGURANÇA DO TRABALHO PARA EMPRESAS PRESTADORAS DE SERVIÇOS /2021

- Para o manuseio de máquinas, o operador deve ser capacitado e autorizado;
- As máquinas e ferramentas devem estar em boas condições de operação, com manutenção periódica, e ser utilizada apenas para a atividade a que se destina;
- Para a realização de manutenção das máquinas, estas devem estar completamente desligadas, paradas e sinalizadas;
- As ferramentas elétricas devem ser utilizadas sempre na tensão e na rotação correta, verificando sempre antes de ligar, se a fiação está em perfeitas condições e se o material está bem fixado;
- As extensões devem possuir duplo isolamento e serem utilizadas de maneira adequada e segura.
- Deve-se garantir que os cabos não permaneçam soltos na área de circulação de pessoas de forma a ocasionar acidentes;
- Reparos e manutenções elétricas deverão ser feitas somente por pessoal especializado e autorizado;
- Os equipamentos elétricos deverão ser aterrados;
- O operador deverá ser treinado no manuseio das máquinas e ferramentas, conforme orientação do fabricante, devendo estar ciente dos riscos envolvidos;
- As atividades que envolvam quebra, perfurações ou soldas devem ser precedidas de estudo da planta, a fim de verificar a existência de rede de distribuição de gás, elétrica, hidráulica, entre outras;
- A operação de máquinas ou ferramentas que possam gerar faísca deve ser realizada a uma distância segura de materiais inflamáveis.

### 7.13 EQUIPAMENTOS DE ELEVAÇÃO E TRANSPORTE DE CARGA

- Os operadores de equipamentos de elevação e transporte de carga devem ser qualificados e capacitados, de acordo com legislação pertinente, bem como portarem cartão de identificação, com nome e fotografia;
- Todos os equipamentos de elevação e transporte de carga devem possuir indicação da carga máxima permitida, a qual não poderá ser excedida;
- Todo raio de movimentação da carga a ser transportada deve estar isolado e sinalizado e com acesso restrito;
- A empresa contratada deverá apresentar documentação referente a manutenção periódica do veículo;
- Os trabalhos de transporte e/ou elevação de carga, devem ser auxiliados por um funcionário devidamente treinado;

## NORMA DE PROCEDIMENTOS DE SEGURANÇA DO TRABALHO PARA EMPRESAS PRESTADORAS DE SERVIÇOS /2021

- Os equipamentos de elevação e transporte de carga devem manter distância segura das redes de energia elétrica.

### 7.14 CONDIÇÕES SANITÁRIAS, CONFORTO NOS LOCAIS DE TRABALHO

- A prestadora de serviço (temporário) deverá garantir condições sanitárias e de conforto (locais adequados para alimentação, higiene, vestiário) de acordo com o preconizado nas Normas Regulamentadoras 18 e 24;
- Instalações móveis, inclusive contêineres, serão aceitos em áreas de vivência de canteiro de obras e frentes trabalho, desde que:
- Possua área de ventilação natural e garanta condições de conforto térmico;
- Atenda aos requisitos mínimos de conforto e higiene (limpeza dos containers periodicamente);
- Os circuitos e equipamentos elétricos estejam protegidos, além de aterrados eletricamente;
- Separados por módulos os vestiários, dos refeitórios e das instalações sanitárias;
- Todas as áreas de trabalho da prestadora de serviço devem ser mantidas limpas e organizadas;
- Os entulhos deverão ser acondicionados em caçambas e a prestadora de serviço deverá garantir a destinação final adequada para os mesmos.

### 7.15 PRODUTOS QUÍMICOS

- Antes da utilização dos produtos químicos, os responsáveis pela prestadora de serviço, deverão informar oficialmente a SOST, anexando sua Ficha de Informação de Segurança de Produtos Químicos – FISPQ.
- O armazenamento e fracionamento de produtos químicos devem ser feitos em local específico, distante de locais que possam gerar faísca, materiais combustíveis, refeitórios, vestiários etc.
- Os trabalhadores devem receber treinamento para compreender a rotulagem preventiva e a ficha com dados de segurança do produto.
- A prestadora de serviço deverá garantir a destinação final adequada para resíduos químicos.

### 7.16 EQUIPAMENTO DE PROTEÇÃO INDIVIDUAL -

EPI Os EPI's deverão ser adequados aos riscos previstos em cada atividade, conforme descrito no PPRA da Empresa Prestadora de Serviços e a mesma deverá fornecer, treinar e fiscalizar o uso dos EPIs, mantendo cópias das fichas de controle de entrega, assinadas pelos funcionários e respectivos C.A, no local de trabalho.

## NORMA DE PROCEDIMENTOS DE SEGURANÇA DO TRABALHO PARA EMPRESAS PRESTADORAS DE SERVIÇOS /2021

### 8. DESVIOS E SANÇÕES DISCIPLINARES

Quando constatado o não cumprimento da legislação, das normas de segurança, ou na evidência de condições que exponham pessoas a risco grave e iminente, o Departamento de segurança do Trabalho, reserva-se o direito de paralisação/interdição imediata da atividade, até que sejam tomadas as medidas cabíveis à regularização, independentemente do cumprimento do cronograma da obra/serviço em execução.



NORMA DE PROCEDIMENTOS DE SEGURANÇA DO TRABALHO PARA  
EMPRESAS PRESTADORAS DE SERVIÇOS /2021

ANEXO I

TERMO DE ACEITAÇÃO DOS REQUISITOS DESCRITOS NA NORMA DE PROCEDIMENTOS DE SEGURANÇA DO TRABALHO PARA EMPRESAS PRESTADORAS DE SERVIÇOS Eu, \_\_\_\_\_ da empresa \_\_\_\_\_, na qual exerço a função \_\_\_\_\_, declaro que na data de \_\_\_\_/\_\_\_\_/\_\_\_\_, efetuei a leitura e tomei conhecimento da NORMA DE PROCEDIMENTOS DE SEGURANÇA DO TRABALHO PARA EMPRESAS PRESTADORAS DE SERVIÇOS da Prefeitura Municipal de Caçador, bem como repassei as informações constantes nesta Norma a todos os funcionários que prestarão serviços dentro da Administração Pública. Por meio deste, declaro para todos os fins, que a empresa acima mencionada e todos os seus funcionários e prepostos estão cientes e concordam com o conteúdo previsto na presente Norma e na legislação vigente, se obrigando a respeitar todas as exigências ali previstas, arcando a empresa exclusivamente com os danos e prejuízos causados pelo eventual descumprimento de tais exigências.

Sem mais,

\_\_\_\_\_  
Caçador/SC \_\_\_\_\_ de \_\_\_\_\_ de \_\_\_\_\_

ASSINATURA DO RESPONSÁVEL / CARIMBO DA EMPRESA

NORMA DE PROCEDIMENTOS DE SEGURANÇA DO TRABALHO PARA  
EMPRESAS PRESTADORAS DE SERVIÇOS /2021

ANEXO II

RELAÇÃO DE DOCUMENTOS QUE A CONTRATADA DEVERÁ ENTREGAR AO DEPARTAMENTO DE SEGURANÇA DO TRABALHO.

Os documentos abaixo deverão ser apresentados ao Departamento de Segurança do Trabalho do contrato antes do início das atividades.

- ✓ Cópia do Registro Funcional dos trabalhadores;
- ✓ Cópia do Atestado de Saúde Ocupacional (ASO) específico para a função, válido;
- ✓ PPRA; Programa de Prevenção de Riscos Ambientais
- ✓ PCMSO; Programa Médico de Saúde Ocupacional
- ✓ PCMAT;
- ✓ CIPA;
- ✓ Registro do SESMT; quando necessário
- ✓ Fichas de recibo de EPI's com respectivo CA e treinamento de uso correto;
- ✓ Comprovante de treinamento para atividades específicas;
- ✓ Comprovante de manutenção periódica de veículos e máquinas a propulsão mecânica (quando necessário).

NORMA DE PROCEDIMENTOS DE SEGURANÇA DO TRABALHO PARA EMPRESAS PRESTADORAS DE SERVIÇOS /2021

ANEXO III



COMUNICADO DE EXECUÇÃO DE OBRAS / SERVIÇOS

NOME DA EMPRESA PRESTADORA DE SERVIÇOS RESPONSÁVEL PELA OBRA / SERVIÇO: \_\_\_\_\_

PREVISÃO DE INÍCIO E TÉRMINO: \_\_\_\_/\_\_\_\_/\_\_\_\_ a \_\_\_\_/\_\_\_\_/\_\_\_\_

HORÁRIO DE REALIZAÇÃO DA OBRA/SERVIÇO: das \_\_\_\_ às \_\_\_\_ horas.

Dias: ( ) segunda ( ) terça ( ) quarta ( ) quinta ( ) sexta ( ) finais de semana.

RESPONSÁVEL DA PRESTADORA DE SERVIÇO: \_\_\_\_\_

Nome \_\_\_\_\_ Tel.: \_\_\_\_\_

RESPONSÁVEL PELO SETOR ONDE SERÁ EXECUTADO O SERVIÇO: \_\_\_\_\_

Nome: \_\_\_\_\_ Tel.: \_\_\_\_\_

GESTOR/FISCAL DO CONTRATO Prefeitura Municipal de Caçador: \_\_\_\_\_

Nome \_\_\_\_\_ Tel.: \_\_\_\_\_

DESLOCAMENTO DOS FUNCIONÁRIOS: SIM ( ) NÃO ( )

MEDIDAS DE ISOLAMENTO: ( ) Tapume; ( ) Cavalete; ( ) Fita zebrada; ( ) Cone; ( ) Outros

NORMA DE PROCEDIMENTOS DE SEGURANÇA DO TRABALHO PARA EMPRESAS PRESTADORAS DE SERVIÇOS /2021

ANEXO IV

LISTAGEM DE TREINAMENTOS EXIGIDOS NAS ATIVIDADES TÍPICAS REALIZADAS POR PRESTADORAS DE SERVIÇO NA PREFEITURA MUNICIPAL DE CAÇADOR

\* FUNÇÃO: TREINAMENTOS NECESSÁRIOS

- ✓ Eletricista/ ajudante de manutenção elétrica: Comprovante de qualificação e/ou Habilitação; Cursos para Atendimento as Exigências da NR 10: (Curso Básico, SEP, etc.)
- ✓ Operador de empilhadeira/guincho/ponte rolante: Comprovante de treinamento de capacitação; C.N.H (Carteira Nacional de Habilitação)
- ✓ Motoristas C.N.H (Carteira Nacional de Habilitação)
- ✓ Trabalhadores em altura: Comprovação do Treinamento para Trabalho em Altura (mínimo de 8 horas); ASO específico para trabalho em altura.
- ✓ Trabalhadores em espaço confinado: Certificado de Treinamento para todos os trabalhadores autorizados e vigias com carga horária mínima de 16 horas conforme NR 33, item 33.3.5 com validade de 12 meses; Certificado de Treinamento para todos os supervisores de entrada com carga horária mínima de 40 horas conforme a NR 33, item 33.3.5.6.
- ✓ Soldadores: Comprovante de qualificação.
- ✓ Trabalhadores de obras em geral: Comprovante de treinamento referente a NR 18 (6 horas).

\*As atividades que não constarem nesta tabela deverão ser consultadas junto ao Departamento de Segurança do Trabalho

**NORMA DE PROCEDIMENTOS DE SEGURANÇA DO TRABALHO PARA  
EMPRESAS PRESTADORAS DE SERVIÇOS /2021**

**NORMA DE PROCEDIMENTOS DE SEGURANÇA DO TRABALHO PARA  
EMPRESAS PRESTADORAS DE SERVIÇOS /2021**

**ANEXO V**

**PT – PERMISSÃO DE TRABALHO**

As Permissões para trabalho em altura, espaço confinado e APR devem ser elaboradas pela empresa contratada e apresentadas para o Departamento de Segurança do Trabalho.

**10 REFERÊNCIAS BIBLIOGRÁFICAS**

- BRASIL - MTE. Portaria 3.214, de 08/06/1978. Normas Regulamentadoras - NR. Diário Oficial da União, Brasília, DF, 08 jun 1978.
- BRASIL. Portaria n.º 25, de 29/12/1994, Norma Regulamentadora 09 - Programa de prevenção a riscos ambientais. Diário Oficial da União, Brasília, DF, 15 dez 1995. Seção 1, pt. 1.987 a 1.989.
- FUNDACENTRO. Diretrizes sobre Sistemas de Gestão da Segurança e Saúde no Trabalho. São Paulo: Fundação Jorge Duprat Figueiredo de Segurança e Medicina do Trabalho, 2005.
- MORAES, Giovanni Araújo. Normas Regulamentadoras Comentadas. 6º edição. Rio de Janeiro, 2007.
- SALIBA, Tuffi Messias. Manual prático de higiene ocupacional e PPRA: Avaliação e controle dos riscos ambientais. São Paulo: Ltr, 2005.
- SPINELLI, Robson / Brevigliero, Ezio e Possebom, José. Higiene Ocupacional: agentes biológicos, químicos e físicos. 2º ed. São Paulo: Editora Senac SP, 2008.

**NORMA DE PROCEDIMENTOS DE SEGURANÇA DO TRABALHO PARA  
EMPRESAS PRESTADORAS DE SERVIÇOS /2021**

**11 DISPOSIÇÕES FINAIS**

Este documento é emitido em via impressa e digital. A via impressa é assinada pelos responsáveis pela elaboração do MANUAL e pela Secretária de Administração e ficará à disposição da Inspeção do Trabalho. As situações e atividades não contempladas neste manual deverão ser tratadas de acordo com a legislação vigente.

Caçador, SC 01 de setembro de 2021.

Cleony Lopes Barboza Figur  
Secretária Municipal de Administração

Vânia Moraes Schirrmann  
Técnico de Segurança do Trabalho  
Reg nº RS/003599,8

Eduardo Kmeiuskas  
Técnico de Segurança do Trabalho  
Reg nº SC/0006880



# Prefeitura Municipal de Caçador

Avenida Santa Catarina, 195 - Centro - 89.500-124 - Caçador/ SC  
CNPJ: 83.074.302/0001-31 [administracao@cacador.sc.gov.br](mailto:administracao@cacador.sc.gov.br)  
<http://www.cacador.sc.gov.br>

028

Usuário: Sérgio Inhaia

Chave de Autenticação Digital  
1565-1009-405

Página  
1 / 1

## Certidão de Bloqueio Orçamentário da Despesa

Data de movimento: 11/02/2022

Sequência: 7292242

Sequência estornada:

Número: 50845

Unidade gestora: 1 - Prefeitura Municipal de Caçador

Orgão orçam.: 2000 - CHEFIA DO EXECUTIVO

Un. orçam.: 2003 - SECRETARIA DE INFRA-ESTRUTURA

Função: 15 - Urbanismo

Subfunção: 452 - Serviços Urbanos

Programa: 15 - URBANISMO

Ação: 2.19 - MANUTENÇÃO DAS ATIVIDADES DA SECRETARIA DE INFRA ESTRUTURA

Despesa: 51 - 4.4.90.00.00 - Aplicações Diretas

Valor: R\$ 121.368,52

Fonte recurso: 100 - Recursos Ordinários

Id-Us: 0.1.00

Importa este movimento o valor de: cento e vinte e um mil e trezentos e sessenta e oito reais e cinquenta e dois centavos

Fundamento:

Ementa:

Convênio:

Modo de Compra/Contr.:

Compra direta:

Licitação:

Pré-empenho:

Objetivo:

### Movimentos Contábeis

Débitos		Créditos	
Orçamentário		Orçamentário	
6.2.2.1.1 - CREDITO DISPONÍVEL	121.368,52	6.2.2.1.2.01.02.01 - Crédito bloqueado (reserva de saldo)	121.368,52

Histórico: Bloqueio Orçamentário da Despesa

Complemento: CONTRATAÇÃO DE EMPRESA HABILITADA EM EXECUÇÃO DE MURO DE CONTENÇÃO DA RUA IMARUI

ORDENADOR DA DESPESA  
SECRETÁRIO MUNICIPAL

SÉRGIO INHAIA  
Contador  
CRC-SC 028.242/D-2



**PARECER Nº 077/2022**

**PROCESSO LICITATÓRIO Nº 27/2022**

**TOMADA DE PREÇOS Nº 03/2022**

**OBJETO: CONTRATAÇÃO DE EMPRESA HABILITADA PARA EXECUÇÃO DE OBRAS DE MURO DE CONTENÇÃO EM CONCRETO ARMADO NA RUA IMARUI**

A Diretoria de Licitações e Contratos encaminha para análise e parecer pedido de contratação de empresa para realização das obras de muro de contenção em concreto armado, na rua Imarui, formalizado pela Secretaria Municipal de Infraestrutura.

A requisição encontra-se devidamente protocolada, sendo instruída com as informações preliminares pertinentes a contratação, constando todos os documentos referentes a obra.

Constam dos autos:

- a) Requisição modelo padrão;
- b) Justificativa para contratação;
- c) Certidão da dotação orçamentária, confirmando a existência de previsão de recursos financeiros necessários para o custeio das despesas;
- d) Projetos, memorial descritivo, orçamento analítico, cronograma físico-financeiro, entre outros.
- e) Autorização do prefeito para a efetivação da licitação;

O edital encaminhado demonstra a escolha pela modalidade de Tomada de Preços, por tratar-se de obras e serviços de engenharia, restando objetivamente definido no edital, atendendo ao que dispõe a Lei nº 8.666/93.



MUNICÍPIO de CAÇADOR  
PROCURADORIA GERAL DO MUNICÍPIO

Em razão do valor a ser contratado, destaca-se não ser caso de exclusividade na participação de ME e EPPs, de acordo com o disciplinado no inc. I, art. 48 da LC nº 123/06.

**É o sucinto relatório. Passo ao Parecer<sup>1</sup>:**

Primeiramente, cumpre destacar que o parecer caracteriza-se como um ato opinativo. No âmbito jurídico, sobretudo na Administração Pública, o parecer denominado de parecer jurídico, surge na maioria dos casos, de uma consulta realizada por órgãos ou agentes públicos. A opinião do parecerista exterioriza-se a partir da emissão do respectivo parecer jurídico, do qual em regra, não vincula o administrador, possuindo este a discricionariedade de seguir a opinião disposta ou não.

Assim, de regra, o parecer consubstancia uma opinião técnica, pessoal do emitente, ou seja, reflete apenas um juízo de valor, não vinculando o administrador, que tem a competência decisória, para praticar o ato administrativo de acordo ou não com o sugerido pelo consultor jurídico. Sendo atos diversos, o parecer jurídico e o ato próprio e discricionário praticado pela autoridade competente.

Neste sentido, tem-se que o parecer jurídico concretiza-se, seja a pedido do administrador ou por exigência legal para aclarar e nortear o administrador que pode segui-lo ou ignorá-lo, quando da prática de determinado ato administrativo.

Como bem salientado por Maria Sylvia Zanella Di Pietro, "o parecer não possui efeito normativo por sim mesmo [...]. É o despacho dessa autoridade que dá efeito normativo ao parecer"<sup>2</sup>.

Por fim, válido registrar que o exame jurídico prévio das minutas de editais de licitação, contratos, acordos, convênios ou ajustes de que trata o parágrafo

<sup>1</sup> Os pareceres, quando emitidos por órgão técnico ou pessoa física habilitada da Administração, são manifestações técnicas sobre assunto submetido a uma análise objetiva, de caráter meramente opinativo. (BRAZ, Petrólio. *Direito Municipal na Constituição. Leme:LED, 2003, pág.273*).

<sup>2</sup> Di Pietro, Maria Sylvia Zanella. *Direito Administrativo: Atlas, 2012. p. 239*



único, do art. 38, da Lei nº 8.666/93, e exame "que se restringe à parte jurídica e formal do instrumento, não abrangendo a parte técnica dos mesmos"<sup>3</sup>.

Dito isso, passamos a análise do mérito.

Verificamos pelos documentos constantes dos autos que os procedimentos iniciais para abertura de procedimento licitatório foram corretamente observados.

Quanto à adoção da modalidade Tomada de Preços para atender ao interesse do requisitante interessado, há que se considerar que por tratar-se de obras e serviços de engenharia, não estando enquadrados como comuns, possuem especificidades para a elaboração da proposta, sendo portanto correta a escolha na modalidade, com fundamento na Lei nº 8.666/93.

No tocante a minuta de edital apresentada, a análise é feita com fundamento nos elementos determinados pelo art. 40 da Lei nº 8.666/93, verificando encontrar-se em harmonia, destacando-se a clareza e objetividade do objeto da licitação, a previsão de requisitos pertinentes ao objeto do certame como condição de habilitação, fixação de critério objetivo para julgamento das propostas, prazos legais respeitados para impugnação ao edital, abertura das propostas e julgamento de recursos, não havendo recomendações.

Por tratar-se de contratação por empreitada global, o julgamento pelo Menor Preço Global, apresentando-se adequado a indicação no edital.

Em análise a minuta do contrato anexa ao edital, verifica-se, de forma geral, constarem as cláusulas essenciais e obrigatórias.

<sup>3</sup> Tolosa Filho, Benedito de Licitações: Comentários, teoria e prática: Lei no 8.666/93. Rio de Janeiro: Forense, 2000, p. 119





**MUNICÍPIO de CAÇADOR**  
**PROCURADORIA GERAL DO MUNICÍPIO**

032

Sendo estas as considerações que nos parecem pertinentes à presente questão, sem embargo de eventuais opiniões divergentes que possam existir. É o nosso parecer, S.M.J.

Caçador (SC), 14 de março de 2022.

**Roselaine de Almeida Périco**  
**Procuradora Municipal – Portaria n. 11.132/02**  
**OAB/SC 12.903**



**DECLARAÇÃO DE RETIRADA DE EDITAL**

Razão Social/Nome:		
CNPJ/CPF:		
Endereço:		
E-mail:		
Cidade:	Estado:	CEP:
Telefone:		
Pessoa que recebeu:		
Retiramos nesta data cópia do Edital na modalidade de: (     ) Pregão Presencial (     ) Concorrência ( <b>X</b> ) Tomada de Preços (     ) Credenciamento (     ) Convite (     ) Chamamento Público  Número: <b>TP003/2022</b> Entidade: <b>Prefeitura Municipal de Caçador</b> Protocolo: <b>16.823/2022</b>		
Data:		
Senhor Licitante, Com os cordiais cumprimentos, informamos, gentilmente, que: <ol style="list-style-type: none"><li>1. Esta <b>DECLARAÇÃO DE RETIRADA DE EDITAL</b> deverá ser preenchida e remetida ao e-mail <b>licitacao.coordenadoria@cacador.sc.gov.br</b>, com o objetivo fim apenas de arquivamento.</li><li>2. Informamos que eventuais pedidos de <b>ESCLARECIMENTOS</b> deverão ser formalizados, único e exclusivamente, através do <b>PROTOCOLO</b>, disponível no site da <b>PREFEITURA MUNICIPAL DE CAÇADOR – SANTA CATARINA</b>.</li><li>3. Eventuais <b>RETIFICAÇÕES</b> ocorridas no instrumento convocatório e de quaisquer informações adicionais serão publicadas e disponibilizadas no site da <b>PREFEITURA MUNICIPAL DE CAÇADOR – SANTA CATARINA</b>.</li></ol> <p style="text-align: center;"><b>Coordenadoria de Licitações e Contratos do Prefeitura Municipal de Caçador – Santa Catarina</b></p>		



**PROCESSO LICITATÓRIO N.º 027/2022  
TOMADA DE PREÇOS N.º 003/2022**

O **MUNICÍPIO DE CAÇADOR – SC**, pessoa jurídica de direito público interno, inscrita no CNPJ sob o n.º 83.074.302/0001-31, com sede na Avenida Santa Catarina, n.º 195, centro, nesta cidade de Caçador – SC, representado neste ato pelo Prefeito Municipal, Excelentíssimo Sr. **SAULO SPEROTTO**, brasileiro, casado, administrador, inscrito no CPF sob n.º 561.293.009-72, residente e domiciliado nesta cidade de Caçador – SC, de conformidade com o que estabelece a Lei n.º 8.666/93 de 21 de Junho de 1993 e alterações subsequentes, e supletivamente as normas do direito administrativo, do Código Civil, da Lei Orgânica deste Município e de acordo com as cláusulas e condições constantes deste edital, torna público para conhecimento dos interessados, que fará realizar licitação do tipo **MENOR PREÇO GLOBAL** na modalidade de **TOMADA DE PREÇOS** para a **CONTRATAÇÃO DE EMPRESA HABILITADA PARA EXECUÇÃO DE MURO DE CONTENÇÃO EM CONCRETO ARMADO NA RUA IMARUÍ**, conforme anexos, cuja documentação e proposta deverão ser entregues no dia, hora e local abaixo especificado:

LOCAL DE ENTREGA DOS ENVELOPES	DATA DE ENTREGA DOS ENVELOPES		DATA DE ABERTURA DOS ENVELOPES	
	ATÉ O DIA	HORÁRIO	DIA	HORÁRIO
Protocolo Geral da Prefeitura Municipal de Caçador/SC situada na Avenida Santa Catarina, n.º 195, CEP 89.500.124, Caçador-SC	14/04/2022	ATÉ 14H	14/04/2022	ÀS 14H15MIN
<b>PROTOCOLO INTERNO</b>	<b>Nº 16.823/2021</b>			

**1. DO OBJETO**

1.1 Contratação de empresa habilitada em regime de execução por empreitada global, do tipo **MENOR PREÇO GLOBAL**, para a **CONTRATAÇÃO DE EMPRESA HABILITADA PARA EXECUÇÃO DE MURO DE CONTENÇÃO EM CONCRETO ARMADO NA RUA IMARUÍ**, disponível no ANEXO I.

**Observação:** Por ser licitação do tipo **MENOR PREÇO GLOBAL**, a proponente fica obrigada a **cotar todos os itens necessários à execução completa do serviço**, objeto desta licitação, e os preços cotados não poderão ser superiores ao estabelecido nos orçamentos, sendo que as propostas que deixarem de apresentar a cotação de algum item serão totalmente desclassificadas.

1.2. A presente contratação não gerará nenhum vínculo empregatício do Município perante a CONTRATADA e com seus profissionais CONTRATADOS, sendo desta a responsabilidade pela estadia, alimentação e transporte dos profissionais que realizarão os serviços, pagamento de impostos, encargos e tributos que incidirem sobre a contratação, além do fornecimento de todo material necessário para realização dos serviços.

1.3. É vedada a participação:

- a. De empresas reunidas em consórcios, conforme Nota Técnica Recomendatória n.º 01/2017 da Prefeitura Municipal de Caçador – SC.
- b. De empresas declaradas inidôneas pela Administração Municipal, Estadual ou Federal, o que abrange a administração direta e indireta, as entidades com personalidade jurídica de direito privado sob os seus controles e as fundações por elas constituídas e mantidas.
- c. De empresas impedidas de licitar ou contratar com a Administração Pública Municipal de Caçador – SC.
- d. De empresas sob processo de falência.
- e. De empresas que estejam em atraso na execução de obras contratadas com o Município de Caçador – SC.

**2. DO CADASTRO DE FORNECEDOR**

2.1. O cadastro prévio é condição para a participação nesta TOMADA DE PREÇOS e compreende o cadastramento da empresa no Cadastro de Fornecedores do Município, até 03 (três) dias úteis que antecedem o recebimento dos envelopes. Em resumo, até:

**ÀS 14H DO DIA 11/03/2022**

2.2. O Cadastramento no Município far-se-á mediante a apresentação (pessoalmente ou via postal) do preenchimento do FORMULÁRIO DE CADASTRO DE FORNECEDORES, disponível no ANEXO VII, com todos os documentos relacionados no respectivo formulário, devendo ser entregues no Departamento de



Compras do Município, de preferência, numerados sequencialmente e na ordem (exemplo: 1/5; 2/5...5/5), a fim de permitir maior rapidez durante a conferência e exame correspondente.

**2.3.** Após o cadastramento, o proponente poderá retirar o seu Certificado de Registro Cadastral, junto ao Departamento de Compras do Município.

**2.4.** A empresa somente terá seu Certificado de Registro Cadastral emitido, se entregar toda a documentação completa e correta no prazo previsto no item 2.1.

**2.5.** Caso a empresa entregue a documentação para cadastramento em tempo hábil e seja constatada ausência de documentação, esta ficará com seu Certificado de Registro Cadastral pendente, devendo regularizá-lo até a data limite prevista no item 2.1., sob pena de ter sua solicitação de emissão de Certificado indeferida.

**2.6.** O Município não se obriga a conferir a documentação no momento de entrega. Cabe a empresa a conferência completa dos documentos enviados.

### **3. DA ENTREGA DOS ENVELOPES E DA DOCUMENTAÇÃO**

**3.1.** Os dois envelopes (Proposta de Preços e Habilitação) deverão ser entregues, conforme data e horário estabelecidos no preâmbulo deste edital.

**3.1.1.** A entrega deverá ser efetuada na forma abaixo:

**a.** no Protocolo Geral da Prefeitura Municipal de Caçador/SC situada na Avenida Santa Catarina, nº 195, CEP 89.500.124, Caçador – SC, até a hora e data determinada no preâmbulo deste edital;

**b.** através dos Correios, desde que entregues no Protocolo Geral da Prefeitura Municipal de Caçador/SC até a data e hora definidas no preâmbulo deste Edital.

**3.1.2.** Não havendo representante devidamente credenciado na sessão de abertura dos envelopes e julgamento, acarretará no impedimento do licitante responder pelos atos do certame e de exercer o direito de recurso.

**3.2. As Microempresas e Empresas de Pequeno Porte que quiserem postergar a comprovação da regularidade fiscal para o momento da assinatura do contrato e ter preferência no critério de desempate, quando do julgamento das propostas, nos termos da Lei Complementar n.º 123, de 14 de dezembro de 2006, deverão apresentar no credenciamento a certidão simplificada da Junta Comercial do Estado ou Certidão do Registro Civil de Pessoa Jurídica, emitida em até 90 (noventa) dias da data de entrega dos envelopes, para comprovação do seu enquadramento como microempresa ou empresa de pequeno porte.**

**3.3.** Os envelopes deverão estar fechados de forma a não permitir sua violação, com a identificação definida nos itens 5.4. e 6.6. do presente Edital.

**3.4.** Na data, horário e local definidos, a Comissão de Licitações vai declarar aberta a sessão e receberá os envelopes entregues no Protocolo Geral da Prefeitura, contendo os DOCUMENTOS E HABILITAÇÃO (Envelope 1) e a PROPOSTA DE PREÇOS (Envelope 2), e ainda, a certidão (se for o caso) de que trata o subitem 3.2. deste Edital.

**3.5.** Não poderão participar desta licitação e nem serão consideradas licitantes as empresas que entregarem os envelopes após o horário estabelecido.

### **4. DO CREDENCIAMENTO DOS REPRESENTANTES**

**4.1.** A sessão de abertura dos envelopes e julgamento vai ocorrer na sala de Licitações da Prefeitura Municipal de Caçador – SC, na Avenida Santa Catarina, n.º 195, Centro, Caçador – SC.

**4.2.** Para fins de credenciamento, o representante do Licitante deverá se apresentar perante a Comissão de Licitação, devidamente munido de documento oficial de identidade e procuração com outorga de poderes para a prática de todos os atos do certame ou, sendo o caso, outro documento no qual estejam expressos poderes para exercer direitos e assumir obrigações em nome do licitante representado, devidamente acompanhada de cópia autenticada do contrato social, estatuto ou ata de eleição do dirigente da licitante.

**4.3.** O representante credenciado é o único autorizado a intervir em todas as fases do procedimento licitatório, respondendo, para todos os efeitos, por seu representado.

**4.4.** A não apresentação ou incorreção de quaisquer documentos de credenciamento não impedirá a participação do licitante no presente certame, entretanto, ficará o suposto representante, impedido de praticar quaisquer atos durante o processo em nome do licitante.



4.5. No decorrer da sessão poderá haver substituição do representante, desde que haja o credenciamento do novo representante na forma do subitem 4.2. deste edital.

4.6. Cada representante credenciado poderá representar apenas um licitante.

4.7. No ato de credenciamento deverá ser apresentada a certidão (se for o caso) de que trata o subitem 3.2. deste Edital e em seguida, abertos os envelopes contendo a HABILITAÇÃO, com a rubrica dos membros da Comissão de Licitação e pelos representantes de todos licitantes.

## 5. DA HABILITAÇÃO

5.1. Para se habilitarem na presente Licitação, as empresas deverão apresentar os seguintes documentos:

### 5.1.1. Habilitação Jurídica

**A. Ato Constitutivo, Estatuto ou Contrato Social** em vigor, devidamente registrado na Junta Comercial, em se tratando de sociedades comerciais, e, no caso de sociedades por ações, acompanhado de documentos de eleição de seus atuais administradores, ou; Registro Comercial, no caso de empresa individual, ou; Inscrição do ato constitutivo, no caso de sociedades civis, acompanhada de prova de diretoria em exercício, ou; Decreto de autorização, em se tratando de empresa ou sociedade estrangeira em funcionamento no País, e ato de registro ou autorização para funcionamento expedido pelo órgão competente, quando a atividade assim o exigir;

**B. Prova de Inscrição no Cadastro Nacional de Pessoa Jurídica – CNPJ.**

### 5.1.2. Regularidade Fiscal e Trabalhista

**A. Certidão Conjunta Negativa de Débitos** relativos aos Tributos Federais e à Dívida Ativa da União, em vigor;

**B. Prova de Regularidade com a Fazenda Estadual** do domicílio do proponente, em vigor.

**C. Prova de Regularidade com a Fazenda Municipal** do domicílio do proponente, em vigor.

**D. Prova de Regularidade com o Fundo de Garantia por Tempo de Serviço – FGTS**, em vigor.

**E. Prova de Regularidade com o Instituto Nacional do Seguro Social – INSS**, em vigor (caso esta não esteja abrangida na Certidão de Débitos Relativos aos tributos e à Dívida Ativa da União).

**F. Certidão Negativa de Débitos Trabalhistas – CNDT**, disponibilizada no site do Tribunal Superior do Trabalho ([www.tst.gov.br/certidao](http://www.tst.gov.br/certidao)), em vigor.

### 5.1.3. Qualificação Técnica

**A. Certidão** comprobatória de **Inscrição ou Registro de Regularidade da licitante** no respectivo **Conselho de Classe** da região a que estiver(em) vinculado(s), Conselho Regional de Engenharia e Agronomia – CREA ou no Conselho de Arquitetura e Urbanismo – CAU, em plena validade, que comprove o exercício da atividade relacionada com o objeto da licitação.

**B. Comprovação de Capacidade Técnico-Profissional**, mediante apresentação de Atestado de Capacidade Técnica, fornecido por pessoa jurídica de direito público ou privado, acompanhado da respectiva Certidão de Acervo Técnico – CAT, expedida(s) pelo CREA ou CAU da região pertinente, nos termos da legislação aplicável, em nome do(s) responsável(is) técnico(s) e/ou membro(s) da equipe técnica que participará(ão) da obra, que demonstre a Anotação de Responsabilidade Técnica – ART ou o Registro de Responsabilidade Técnica – RRT, comprovando a execução de serviço(s) compatível(eis) com o objeto licitado, conforme: **EXECUÇÃO DE ESTACAS A TRADO, EXECUÇÃO DE MURO DE CONTENÇÃO / CORTINA DE CONCRETO ARMADO, EXECUÇÃO DE GRADIL METÁLICO..**

**B1.** O(s) profissional(is) indicado(s) pela licitante para fins de comprovação da capacidade técnico-profissional deverá(ão) participar da obra ou serviço objeto da licitação, admitindo-se, excepcionalmente, a substituição por profissionais de experiência equivalente ou superior, desde que aprovada pelo gestor do contrato e ratificada pelo seu superior.

**C. Atestado de Capacidade Técnica da Empresa**, mediante apresentação de Atestado de Capacidade Técnica, fornecido por pessoa jurídica de direito público ou privado, em nome da empresa que participará da obra, comprovando a execução de serviço(s) compatível(eis) com o objeto licitado, conforme: **EXECUÇÃO DE ESTACAS A TRADO, EXECUÇÃO DE MURO DE CONTENÇÃO / CORTINA DE CONCRETO ARMADO, EXECUÇÃO DE GRADIL METÁLICO.**



**D. Declaração de Visita ao(s) Local(is) da(s) Obra(s)**, conforme modelo disponível no ANEXO IV.

D1. A declaração de visita poderá ser substituída por declaração emitida pelo licitante em que conste, alternativamente, ou que conhece as condições locais para execução do objeto; ou que tem pleno conhecimento das condições e peculiaridades inerentes à natureza do trabalho, assumindo total responsabilidade por este fato e que não utilizará deste para quaisquer questionamentos futuros que ensejem desavenças técnicas ou financeiras com a contratante.

**5.1.4. Qualificação Econômico-Financeira**

**A. Certidão Negativa de Falência, Concordata e Recuperação Judicial**, expedida pelo distribuidor da sede da pessoa jurídica.

**B. Balanço Patrimonial e Demonstrações Contábeis** do último exercício social já exigíveis e apresentados na forma da lei, que comprovem a boa situação financeira da empresa, vedada a sua substituição por balanços provisórios, podendo ser atualizado por índices oficiais quando encerrado há mais de três meses da data de apresentação da proposta (conforme disposto no Artigo 31, Inciso I, da Lei Federal n.º 8.666/93), anexado a declaração do técnico contábil responsável, de que a empresa possui Índice de Liquidez Geral igual ou maior a 1,0 (um vírgula zero), obtido através do Balanço Patrimonial e Demonstração Contábil do último exercício social com aplicação da seguinte fórmula:

$ILG = \frac{(AC + RLP)}{(PC + ELP)}$	<p>Onde (legenda):</p> <ul style="list-style-type: none"> <li>• ILG – Índice de Liquidez Geral</li> <li>• AC – Ativo Circulante</li> <li>• RLP – Realizável à Longo Prazo</li> <li>• PC – Passivo Circulante</li> <li>• ELP – Exigível à Longo Prazo</li> </ul>
---------------------------------------	---

**B1.** Será considerada inabilitada a empresa cujo Índice de Liquidez Geral for inferior a 1,0 (uma vírgula zero). Justificativa: Os índices comprovarão a boa situação financeira da empresa, sua capacidade de pagamento e seu endividamento atual, sendo que o índice estabelecido é usualmente utilizado no mercado financeiro.

**B.2.** A licitante que apresentar resultado igual ou menor do que 01 (um) em qualquer dos índices acima deverá apresentar balanço patrimonial e demonstração contábil do último exercício social, já exigíveis e apresentados na forma da lei, que demonstrem a boa situação financeira da licitante, vedada a sua substituição por balancetes ou balanços provisórios, comprovando possuir capital mínimo ou patrimônio líquido mínimo, não inferior a 10% (dez por cento) do valor estimado para a contratação.

**5.1.5. Outros Documentos de Habilitação**

**A. Declaração de que a licitante cumpre o disposto no Artigo 7º, Inciso XXXIII da Constituição Federal de 1988** (não emprega menores de idade), assinada pelo representante legal da empresa, conforme modelo disponível no ANEXO III.

**B. Declaração de Pleno Conhecimento, Aceitação e Concordância ao Edital**, confirmando a concordância e submissão às disposições previstas neste Edital, e de que possui conhecimento de todas as condições do local onde será executada a obra e dos elementos técnicos anexos ao Edital para cumprimento do Contrato, em papel timbrado da Proponente, devidamente assinado pelo Responsável Técnico ou responsáveis técnicos e também pelo responsável legal da empresa proponente, conforme modelo disponível no ANEXO V.

**C. Declaração de Idoneidade para Licitar**, conforme modelo disponível no ANEXO VI.

**5.1.6.** A apresentação do Certificado de Registro Cadastral – CRC expedido pelo Departamento de Compras do Município, com registro feito em obediência ao disposto na Lei Federal n.º 8.666, de 21/06/1993, estando comprovado o cadastramento na categoria compatível com o objeto desta licitação, com a validade vigente na data de que trata o item 2.1. do Capítulo 2 (dois) deste Edital, obrigando-se a empresa a declarar, sob as penalidades legais, a superveniência de fato impeditivo da habilitação, desde que as certidões estejam vigentes na data de abertura desta licitação, dispensará a empresa licitante da apresentação dos documentos referentes à:

**A. Subitem 5.1.1. – HABILITAÇÃO JURÍDICA: Letras "A" e "B".**

**B. Subitem 5.1.2. – REGULARIDADE FISCAL E TRABALHISTA: Letras "A" até "F".**



**C. Subitem 5.1.3. – QUALIFICAÇÃO ECONÔMICA-FINANCEIRA: Letra “A”.**

5.2. Os documentos necessários à habilitação poderão ser apresentados em original ou por qualquer processo de cópia, desde que legíveis, autenticada por Cartório competente ou por servidor da administração, conforme Artigo 32 da Lei n.º 8.666/93, e alterações subsequentes.

5.3. Ficam dispensados de autenticação os documentos emitidos via Internet, pois os mesmos serão conferidos pela Comissão Julgadora no dia da abertura do processo.

5.4. Os documentos deverão ser entregues em envelope fechado, contendo na sua parte externa e frontal os seguintes indicativos:

**RAZÃO SOCIAL DO PROPONENTE  
PREFEITURA MUNICIPAL DE CAÇADOR – SC  
TOMADA DE PREÇOS N.º 003/2022  
ENVELOPE N.º 01 – “HABILITAÇÃO”**

5.5. As Microempresas (ME), Empresas de Pequeno Porte (EPP) ou Microempreendedores Individuais (MEI) que apresentaram a certidão de que trata o item 3.2., do presente Edital poderão usufruir dos benefícios descritos no Artigo 48 e 43, § 1º da Lei Complementar n.º 123/06 e LC n.º 147/14, deverão apresentar toda a documentação exigida para efeito de comprovação de regularidade fiscal, mesmo que esta apresente alguma restrição, e havendo alguma restrição na comprovação da regularidade fiscal, será assegurado o prazo de 05 (cinco) dias úteis, cujo termo inicial corresponderá ao momento em que o proponente for declarado o vencedor do certame, conforme detalhado no item 8.9 do presente Edital.

**6. DAS PROPOSTAS**

6.1. As propostas deverão ser apresentadas sem emendas, rasuras ou entrelinhas, numeradas sequencialmente.

6.2. O licitante deverá preencher a proposta com a validade da proposta, preço global para execução da obra, expressos em reais, data e assinatura do representante legal da empresa e assinada também pelo responsável técnico da proponente.

6.3. Anexo às propostas deverá vir:

6.3.1. Cronograma físico-financeiro, em dias consecutivos, obedecendo aos prazos estabelecidos no cronograma apresentado em anexo para execução em **120 (cento e vinte) dias**, a contar de emissão da Ordem de Serviços, assinados pelo representante legal e o responsável técnico da empresa.

6.3.2. Orçamento, devidamente assinado pelo representante legal e pelo responsável técnico da empresa licitante, devendo considerar o **VALOR MÁXIMO GLOBAL** admitido para esta Licitação que é de **R\$ 121.368,52 (Cento e vinte e um mil, trezentos e sessenta e oito reais e cinquenta e dois centavos)**.

6.3.3. As propostas que ultrapassarem esses valores serão desclassificadas.

6.3.4. Declaração de Encargos Sociais utilizados na proposta.

6.3.5. Os valores máximos unitários dos subitens não deverão ultrapassar os estabelecidos no orçamento anexo, sendo que as propostas que o fizerem serão desclassificadas.

6.4. A proposta, após entregue, é irrevogável e irrenunciável.

6.5. As propostas deverão ser elaboradas, observando rigorosamente as instruções contidas neste Edital, e apresentadas em papel timbrado do licitante. As propostas que deixarem de atender o exigido neste Edital serão de pronto desclassificadas.

6.6. A proposta deverá ser entregue em envelope fechado, contendo na sua parte externa e frontal os seguintes indicativos:

**RAZÃO SOCIAL DO PROPONENTE  
PREFEITURA MUNICIPAL DE CAÇADOR – SC  
TOMADA DE PREÇOS N.º 003/2022  
ENVELOPE N.º 02 – “PROPOSTA DE PREÇOS”**

6.7. Na proposta deverá conter prazo de validade **não inferior a 90 (noventa) dias**.

6.8. O proponente deverá revisar todos os valores cotados, sendo que, o Município não se responsabilizará por erros ocorridos na cotação dos preços, sendo obrigação do proponente entregar os materiais e os serviços de conformidade com os preços cotados.



## 7. ABERTURA DOS ENVELOPES DE HABILITAÇÃO E DE PROPOSTA DE PREÇO

7.1. No dia e hora mencionados no preâmbulo deste Edital, se dará início a abertura dos envelopes de HABILITAÇÃO, pelo Presidente e membros da Comissão e todas as folhas serão rubricadas pelos mesmos, ficando à disposição dos licitantes para que os mesmos assim procedam.

7.2. Os proponentes que, independente do motivo, deixarem de apresentar ou apresentarem em desacordo qualquer um dos documentos exigidos quanto à HABILITAÇÃO, serão imediatamente inabilitados, recebendo de volta o envelope referente à PROPOSTA DE PREÇOS, desde que renunciem ao recurso, fazendo-se constar em ata tal ocorrência. Caso o licitante, inabilitado por este processo, manifeste intenção de exercer o direito de petição de recurso, seu envelope só poderá ser devolvido após o decurso de prazo legal ou improvimento do mesmo.

7.3. Ficarão sob guarda da Comissão, o(s) envelope(s) – PROPOSTA DE PREÇOS, de todos os licitantes habilitados, mesmo que algum tenha sido objeto de recurso. Decorridos todos os prazos de recurso, a Comissão de Licitação marcará a data, hora e local da abertura dos envelopes contendo as PROPOSTAS DE PREÇOS, comunicando a todos os interessados por escrito.

7.4. Todos os documentos, após serem rubricados, deverão ser examinados pelos membros da Comissão e pelos proponentes, sendo registrado em ata as impugnações, soluções e manifestações de concordância para o prosseguimento do processo licitatório.

7.5. Qualquer impugnação ou interposição de recurso poderá ser manifestada e deverá ser registrada em ata. Caso algum proponente inabilitado manifeste intenção de exercer o direito de petição de recurso, o prazo é de **05 (cinco) dias úteis** a partir da data da abertura dos envelopes de HABILITAÇÃO.

7.6. Interposto o recurso será comunicado aos demais licitantes, que poderão impugná-lo no prazo de 05 (cinco) dias úteis.

7.7. As decisões dos recursos impetrados, a abertura dos envelopes PROPOSTA DE PREÇOS das empresas atingidas pela impugnação, serão comunicadas a todos os proponentes participantes por escrito.

7.8. Os licitantes, que inabilitados após o julgamento dos recursos, receberão de volta o envelope PROPOSTA DE PREÇOS. Estarão habilitados os licitantes que atenderem à todas as exigências contidas na HABILITAÇÃO do presente Edital. Recursos para anulação da Licitação, não terão efeito suspensivo sobre a mesma.

7.9. Superada a fase de habilitação, ato seguinte o Presidente da Comissão Julgadora, abrirá os envelopes e juntamente com os membros da Comissão analisará os preços das propostas de cada proponente, os quais deverão constar em ata.

7.10. Todas as folhas serão rubricadas pelos membros da Comissão de Licitação, ficando à disposição dos licitantes para o mesmo procedimento e análise das propostas. Qualquer impugnação ou interposição de recurso deverá ser manifestada e transcrita em ATA.

7.11. É de **05 (cinco) dias úteis** o prazo para formalização dos recursos contados a partir da abertura do envelope PROPOSTA DE PREÇOS, comunicados a todos os interessados o resultado da análise das propostas, devidamente lavrada em ata ou a partir da publicação desse resultado.

7.12. Os licitantes que tiverem suas propostas impugnadas e obtenham rejeição aos recursos após julgados, serão desclassificados.

7.13. As Microempresas (ME), Empresas de Pequeno Porte (EPP) ou Microempreendedores Individuais (MEI) que apresentaram a documentação descrita no item 3.2. será dado o direito de preferência conforme estabelece a Lei Complementar n.º 123/06 e Lei Complementar n.º 147/14.

7.14. Efetuados todos os procedimentos anteriores, o Presidente dará por encerrada a sessão constando em ATA, que será assinada pela Comissão Julgadora e pelos proponentes presentes.

7.15. Em relação às decisões proferidas pela Comissão de Licitações, cabe recurso no prazo de **05 (cinco) dias úteis**, a contar da intimação ou publicação do ato nos termos do Artigo 109, §1º da Lei n.º 8.666/93 no diário oficial do Município através do site [www.diariomunicipal.sc.gov.br](http://www.diariomunicipal.sc.gov.br).

## 8. DO JULGAMENTO DAS PROPOSTAS DE PREÇO

8.1. A Comissão especialmente designada pelo Prefeito do Município julgará as propostas no dia e hora indicados no preâmbulo deste, ou em nova data, em atendimento ao disposto no item 7.3. deste Edital, na presença dos interessados analisará e indicará a proposta vencedora para homologação.





- 8.2.** O critério de julgamento deste Edital de **TOMADA DE PREÇOS** é do tipo **MENOR PREÇO GLOBAL**:
- 8.2.1.** O **VALOR MÁXIMO GLOBAL** admitido para esta Licitação é de **R\$ 121.368,52 (Cento e vinte e um mil, trezentos e sessenta e oito reais e cinquenta e dois centavos)**.
- 8.2.2.** As propostas que ultrapassarem estes valores serão desclassificadas.
- 8.2.3.** Os valores máximos unitários dos subitens não deverão ultrapassar os estabelecidos no orçamento anexo, sendo que as propostas que o fizerem serão desclassificadas.
- 8.3.** Serão desclassificadas as propostas:
- I. Que não atendam às exigências do ato convocatório desta licitação.
  - II. **Por abusividade** serão desclassificadas as propostas que apresentarem valor global superior ao informado no item 8.2.1, do Edital.
  - III. **Por inexecuibilidade** serão desclassificadas as propostas que não atenderem o disposto no Artigo 48, Inciso II, §1º, da Lei n.º 8.666/93 e alterações, presumindo-se incompatíveis com os preços praticados no mercado as propostas que ficarem aquém de 70% (setenta por cento) do menor dos seguintes valores:
    - a. Média aritmética dos valores das propostas superiores a 50% (cinquenta por cento) do valor orçado pela Administração, ou
    - b. Valor orçado pela Administração.
  - IV. Que não contiverem informações que permitam a perfeita identificação e/ou qualificação do objeto cotado;
  - V. Que omitirem informações consideradas essenciais para análise, julgamento e execução dos serviços;
  - VI. Apresentar oferta de vantagem não prevista no Edital ou vantagem baseada nas propostas dos demais proponentes.
- 8.4.** Ressalte-se que a abusividade/inexecuibilidade será verificada item a item da Planilha de Orçamentos, desclassificando-se as propostas que apresentem itens abusivos ou inexecuíveis.
- 8.5.** Serão considerados preços manifestamente inexecuíveis, aqueles que não venham a ter demonstrado sua viabilidade, através de documentação que comprove que os custos que o compõem são coerentes com os de mercado.
- 8.5.1.** A Comissão de Licitação, antes de desclassificar qualquer proposta por preço manifestamente inexecuível, intimará o proponente para que apresente, no prazo de 02 (dois) dias úteis contados da data do recebimento da intimação, a composição de custos e promoverá diligência, para verificação da compatibilidade do preço proposto com os de mercado.
- 8.6.** Quando todas as propostas forem desclassificadas, a Comissão de Licitação poderá fixar o prazo de **08 (oito) dias úteis** para apresentação, pelas Licitantes, de novas propostas escoimadas das causas que as classificarem.
- 8.7.** Classificadas as propostas, na hipótese de participação de licitante Microempresa (ME) ou Empresa de Pequeno Porte (EPP), que faça jus ao tratamento diferenciado, será observado o disposto nos Artigos 44 e 45 da Lei Complementar n.º 123, de 2006.
- 8.7.1.** A Comissão verificará as propostas classificadas ofertadas por licitantes ME/EPP que sejam iguais ou até 10% (dez por cento) superiores à proposta classificada em primeiro lugar, desde que a primeira colocada não seja uma ME/EPP.
- 8.7.2.** As propostas que se enquadrarem nessa condição serão consideradas empatadas com a primeira colocada e o licitante ME/EPP melhor classificado será notificado para se desejar, apresentar uma nova proposta de preço para desempate, obrigatoriamente abaixo da primeira colocada.
- 8.7.2.1.** A nova proposta de preço deverá ser apresentada de acordo com as regras deste Edital, em sessão pública, no prazo de 02 (dois) dias úteis, contados da data da Ata ou da intimação do licitante.
- 8.7.3.** Caso a ME/EPP melhor classificada desista ou não se manifeste no prazo estabelecido, ou não apresente proposta válida, serão convocadas as demais licitantes ME/EPP participantes que se encontrem naquele intervalo de 10% (dez por cento), na ordem de classificação, para o exercício do mesmo direito, segundo o estabelecido nos subitens anteriores.
- 8.7.4.** Caso sejam identificadas propostas de licitantes ME/EPP empatadas, no referido intervalo de 10% (dez por cento), será realizado sorteio para definir qual das licitantes primeiro poderá apresentar nova



oferta, conforme subitens acima.

**8.7.5.** Havendo êxito no procedimento, e sendo considerada válida a nova proposta apresentada, a ME/EPP assumirá a posição de primeira colocada do certame. Não havendo êxito, ou tendo sido a melhor oferta inicial apresentada por ME/EPP, ou ainda não existindo ME/EPP participante, permanecerá a classificação inicial.

**8.8.** Havendo eventual empate entre propostas, o critério de desempate será aquele previsto no §2º, do Artigo 3º, da Lei n.º 8.666/1993, assegurando-se a preferência, sucessivamente, aos bens e serviços:

- a. Produzidos no País.
- b. Produzidos ou prestados por empresas brasileiras.
- c. Produzidos ou prestados por empresas que invistam em pesquisa e no desenvolvimento de tecnologia no País.
- d. Produzidos ou prestados por empresas que comprovem cumprimento de reserva de cargos prevista em lei para pessoa com deficiência ou para reabilitado da Previdência Social e que atendam às regras de acessibilidade previstas na legislação.

**8.8.1.** Persistindo o empate, o critério de desempate se dará por sorteio, no qual será retirado uma cédula por vez, sendo o primeiro sorteado declarado como vencedor, e assim, retirando-se as cédulas sucessivamente, até que se classifiquem todos os licitantes então empatados.

**8.9.** Após o julgamento e a classificação final das propostas, caso o licitante detentor do menor preço seja microempresa ou empresa de pequeno porte, que faça jus ao tratamento diferenciado, tenha alguma restrição na comprovação de sua regularidade fiscal, ser-lhe-á assegurado o prazo de 05 (cinco) dias úteis, prorrogável por igual período, para a regularização da documentação, pagamento ou parcelamento do débito, e emissão de eventuais certidões negativas ou positivas com efeito de certidão negativa.

**8.9.1.** A prorrogação do prazo a que se refere o subitem anterior é concedida a critério da Administração, quando requerida justificadamente pelo licitante.

**8.9.2.** O prazo para a regularização fiscal começará a correr a partir do encerramento da fase de julgamento das propostas, aguardando-se o decurso desse prazo para a abertura do prazo da fase recursal.

**8.9.3.** A não-regularização da documentação, no prazo previsto, implicará decadência do direito à contratação, sem prejuízo das sanções previstas no Artigo 81 da Lei n.º 8.666, de 1993, sendo facultado à Administração convocar os licitantes remanescentes, na ordem de classificação, ou revogar a licitação.

**8.10.** A intimação do resultado final do julgamento das propostas será feita mediante publicação na imprensa oficial, salvo se presentes os prepostos dos licitantes no ato público em que foi adotada a decisão, caso em que a intimação será feita por comunicação direta aos interessados e lavrada em ata.

## 9. DOS RECURSOS

**9.1.** Das decisões proferidas pela Comissão de Licitação caberá recurso nos termos do Artigo 109 da Lei n.º 8.666/93 e alterações.

**9.2.** É vedada à Licitante a utilização de recurso de impugnação como expediente protelatório ou que vise a tumultuar o procedimento da Licitação. Identificado tal comportamento, poderá a Comissão de Licitação ou, se for o caso, a autoridade superior, arquivar sumariamente os expedientes.

**9.3.** O recurso deverá ser interposto mediante petição datilografada/impressa, devidamente arazoada pelo representante legal ou preposto da recorrente, obedecendo aos prazos previstos na Lei de Licitações e endereçado à Comissão de Licitação.

**9.4.** As licitantes ficarão sujeitas às penalidades previstas na Lei n.º 8.666/93 e alterações, nos casos não previstos neste Edital.

**9.5.** O não comparecimento do licitante ou seu representante ao ato de abertura das propostas ou falta de sua assinatura nas respectivas atas, implicará na aceitação das decisões da Comissão Julgadora.

## 10. DA CONTRATAÇÃO E PRAZOS CONTRATUAIS

**10.1.** Será firmado CONTRATO ADMINISTRATIVO com o proponente vencedor com prazo de **12 (doze) meses**, contados da assinatura e publicação do mesmo.

**10.2.** O prazo de execução do objeto da presente licitação é de **120 (cento e vinte) dias** a contar da emissão da Ordem de Serviço por parte do requisitante.



**10.2.1.** Em caso de não cumprimento do cronograma físico-financeiro, serão aplicadas as seguintes sanções:

- a. Advertência escrita, caso o percentual apurado na planilha de medição esteja até 40% inferior em relação ao cronograma físico-financeiro proposto pela contratada no momento da licitação.
- b. Aplicação de multa no percentual de 05% (cinco por cento) sobre a diferença de valor entre a medição do período e o mesmo período do cronograma físico-financeiro.
- c. As sanções serão aplicadas caso o atraso não seja devidamente justificado, no prazo de 05 dias úteis após o recebimento da advertência e com a devida anotação no Diário de Obra.

**10.3.** O Proponente vencedor terá o prazo de **05 (cinco) dias**, após a homologação do processo, para assinatura do Contrato.

**10.4.** Farão parte integrante do Contrato, todos os elementos apresentados pela empresa vencedora que tenham servido de base para o julgamento desta TOMADA DE PREÇOS, bem como as condições estabelecidas neste instrumento e seus anexos, independente de transcrição.

**10.5.** Sobre o preço contratado não incidirá nenhum tipo de reajuste durante o período de vigência do CONTRATO ADMINISTRATIVO.

**10.6.** A não assinatura do Contrato dentro do prazo estabelecido neste Edital acarretará em multa de 10% (dez por cento) sobre o valor total da proposta, bem como desclassificação do proponente vencedor deste processo licitatório, e ainda ficando impedido de participar de licitações promovidas pela Administração Pública, pelo período de **12 (doze) meses**, conforme estabelece a Lei n.º 8.666/93 e alterações subsequentes.

**10.7.** Havendo infringência por parte da CONTRATADA a mesma ficará sujeita as penalidades previstas na MINUTA DO CONTRATO ADMINISTRATIVO, disponível no ANEXO VIII.

## **11. DA GARANTIA DO CONTRATO**

**11.1.** Será exigida a prestação de garantia pela Adjudicatária, como condição para a celebração do contrato, no percentual de 5% (cinco por cento) do valor total do contrato, optando por uma das seguintes modalidades:

- a. Caução em dinheiro ou títulos da dívida pública;
- b. Seguro-garantia; ou
- c. Fiança bancária.

**11.2.** Caso o valor global da proposta da Adjudicatária seja inferior a 80% (oitenta por cento) do menor valor a que se referem as alíneas "a" e "b" do § 1º do Artigo 48 da Lei n.º 8.666, de 1993, será exigida, para a assinatura do contrato, prestação de garantia adicional, igual à diferença entre o menor valor referido no citado dispositivo legal e o valor da correspondente proposta.

**11.3.** No caso de caução em dinheiro, o depósito deverá ser efetuado na C/C 35.4911-9, Agência 375-1, Operação 006, do Banco do Brasil, mediante depósito identificado a crédito da Prefeitura Municipal de Caçador – SC.

**11.4.** Caso a opção seja por utilizar títulos da dívida pública, estes devem ter sido emitidos sob a forma escritural, mediante registro em sistema centralizado de liquidação e de custódia autorizado pelo Banco Central do Brasil, e avaliados pelos seus valores econômicos, conforme definido pelo Ministério da Fazenda.

**11.5.** A garantia, se prestada na forma de fiança bancária ou seguro-garantia, deverá ter validade durante a vigência do contrato.

**11.6.** No caso de garantia na modalidade de fiança bancária, deverá constar expressa renúncia do fiador aos benefícios do Artigo 827 do Código Civil.

**11.7.** No caso de alteração do valor do contrato, ou prorrogação de sua vigência, a garantia deverá ser readequada ou renovada nas mesmas condições.

**11.8.** Se o valor da garantia for utilizado, total ou parcialmente, pela CONTRATANTE, para compensação de prejuízo causado no decorrer da execução contratual por conduta da CONTRATADA, esta deverá proceder à respectiva reposição no prazo de **05 (cinco) dias úteis**, contados da data em que tiver sido notificada.

**11.9.** Após a execução do contrato, constatado o regular cumprimento de todas as obrigações a cargo da CONTRATADA, através da assinatura do termo de recebimento definitivo da obra, a garantia por ela prestada será liberada ou restituída em até 30 (trinta) dias e, quando em dinheiro, será atualizada monetariamente, deduzidos eventuais valores devidos à CONTRATANTE.



## 12. DOS PAGAMENTOS

**12.1.** Os pagamentos serão efetuados, conforme medição, em até **30 (trinta) dias** após apresentação da Nota Fiscal na Diretoria de Compras do Município.

**12.2.** Os pagamentos somente ocorrerão depois das medições/serviços terem sido aprovados pelo órgão concedente, mediante confirmação do responsável pela fiscalização e gestão do contrato.

**12.2.1.** A primeira medição ocorrerá **30 (trinta) dias** após a emissão da Ordem de Serviço.

**12.2.2.** As medições serão elaboradas com base nos quantitativos e preços unitários constantes da proposta da CONTRATADA.

**12.2.3.** Os serviços considerados incompletos, defeituosos ou fora das especificações de projeto assim como das normas técnicas não será objeto de medição.

**12.2.4.** Fica expressamente estabelecido que os preços constantes na proposta da CONTRATADA incluem todos os custos diretos requeridos para a execução do objeto CONTRATADO, constituindo-se na única remuneração devida.

**12.3.** O proponente vencedor deverá fazer a matrícula da obra junto ao INSS, obrigatoriamente em seu nome e seu CNPJ.

**12.4.** Nenhum pagamento será efetuado à licitante vencedora enquanto pendente de liquidação qualquer obrigação financeira que lhe for imposta, em virtude de penalidade ou inadimplência, sem que isso gere direito ao pleito do reajustamento de preços ou correção monetária.

**12.5.** Na Nota Fiscal deverá constar: número do processo licitatório que originou a aquisição, número da Conta Corrente e da Agência Bancária para emissão da respectiva Ordem Bancária para pagamento, valor do material empregado e o valor da mão de obra. Sobre o valor da mão de obra deverá ser retido o percentual de 11% (onze por cento) referente ao recolhimento do INSS e o ISS será calculado sobre o valor total da Nota Fiscal. O não recolhimento dos impostos poderá implicar em descontos quanto for efetuado o pagamento da mesma.

**12.5.1.** Caso a empresa não seja registrada na Prefeitura Municipal, ou seja, não possua alvará de funcionamento no Município de Caçador – SC, sobre o valor de mão de obra, será retido 02% (dois por cento) referente ao ISSQN.

## 13. DAS OBRIGAÇÕES E RESPONSABILIDADES

**13.1.** São obrigações e responsabilidades da **CONTRATADA**, sem prejuízo das demais responsabilidades e obrigações previstas neste instrumento convocatório e no respectivo contrato:

### 13.1.1. Edital, Legislação e Contrato

- I. Cumprir o disposto no Edital de TOMADA DE PREÇOS N.º 003/2022 e seus anexos.
- II. O Município de Caçador – SC fica isento de quaisquer ônus ou obrigações referentes à legislação trabalhista, tributária, comercial ou securitária decorrentes da execução do presente contrato, cujo cumprimento e responsabilidade caberão exclusivamente à CONTRATADA.
- III. A CONTRATADA não poderá ceder o CONTRATO, qualquer parte do mesmo ou qualquer valor, benefício, obrigação ou interesse nele contido, ou dele decorrente, sem o consentimento prévio, por escrito, da CONTRATANTE.
- IV. Manter, durante o prazo de vigência do contrato, as condições de habilitação que lhe foram exigidas no presente Edital.
- V. Realizar a execução da obra conforme especificações contidas neste Edital e Anexos.

### 13.1.2. Obrigações Gerais

- I. A empresa e/ou empreiteira CONTRATADA é exclusivamente responsável por eventuais indenizações a terceiros ou à CONTRATANTE, em virtude de danos e/ou prejuízos ocasionados pela execução dos serviços ou pelo seu pessoal.
- II. Correrão por conta, responsabilidade e risco da CONTRATADA, quando devidamente comprovada a sua imputação, as consequências de:
  - a. Imprudência, imperícia ou negligência, inclusive de seus empregados e prepostos.



- b. Falta de solidez ou de segurança das obras/serviços durante a execução ou após a sua entrega.
  - c. Furto, perda, roubo, deterioração ou avaria de materiais ou equipamentos das obras/serviços, objeto deste contrato.
  - d. Atos seus, de seus empregados ou prepostos, que tenham reflexos danosos nos serviços.
  - e. Acidentes de qualquer natureza com materiais ou equipamentos, empregados seus ou de terceiros, na obra ou em decorrência dela.
- III. Responsabilizar-se por danos a terceiros, quer físicos, quer materiais.
- IV. A contratada é obrigada a zelar pelo patrimônio municipal, assumindo as responsabilidades pela sua integridade, bem como pelos eventuais danos causados por seus agentes.
- V. É obrigatório o uso de equipamentos de segurança: redes de proteção para uso geral, equipamentos de segurança individual, conforme legislação, EPI é a NR 06 do MTE e demais itens para a correta execução dos serviços, bem como cones e placas para aviso de segurança no trânsito.
- VI. Deverá ser indicado nome completo, endereço do escritório da CONTRATADA, onde o preposto deve ser encontrado, telefone convencional, celular do preposto indicado e endereço eletrônico oficial da empresa para fins de correspondência, ficando sob responsabilidade da CONTRATADA, atualizar os telefones e os endereços seja ele eletrônico ou o endereço físico.

#### **13.1.3. Garantias**

- I. A aceitação da obra/serviços não exonerará a CONTRATADA nem seus técnicos, da responsabilidade civil e técnica por futuros eventos decorrentes ou relacionados com a execução da mesma.
- II. Responsabilizar-se, integralmente, pelo controle de qualidade das obras/serviços e materiais.
- III. Responsabilizar-se pela conservação da obra ou recuperação de eventuais falhas executivas pelo prazo de **05 (cinco) anos**, após a entrega da obra ao Município.

#### **13.1.4. Materiais e Serviços**

- I. Utilizar somente material de primeira qualidade, obedecendo às normas, especificações e métodos da ABNT – Associação Brasileira de Normas Técnicas e INMETRO.
- II. A contratada deverá fornecer todos os equipamentos e ferramentas necessários a prestação dos serviços, tais como: betoneiras, roçadeiras, furadeiras, serras manuais tipo maquina para uso de corte de madeira e piso, discos de cortes, baldes, carrinho de mão, enxadas, pás, brochas, pincéis, chaves, veículos para transporte, etc.
- III. A contratante terá direito de recusar todo e qualquer serviço, material ou equipamento utilizado.

#### **13.1.4. Documentação**

- I. Emitir ART (ANOTAÇÃO DE RESPONSABILIDADE TÉCNICA) ou RRT (REGISTRO DE RESPONSABILIDADE TÉCNICA) no prazo máximo de 10 (dez) dias a contar da assinatura do contrato, devidamente assinada pelo responsável técnico. A emissão junto ao CREA/CAU ficará às expensas da CONTRATADA.
- II. Providenciar e manter atualizadas todas as licenças e alvarás necessários à execução da obra.
- III. A contratada deverá providenciar e manter o DIÁRIO DE OBRA, onde serão anotadas todas as ocorrências, conclusão de eventos, atividades em execuções formais, solicitações e informações diversas que, a critério das partes, devam ser objeto de registro:
  - a. O Diário de Obra deverá ter capa resistente, todas as suas páginas numeradas em ordem sequencial, em 03 (três) vias, e rubricadas e identificadas pelo fiscal.
  - b. Ao final de cada etapa da obra, o referido Diário deverá ser entregue a fiscalização, sendo de propriedade da Administração Municipal de Caçador – SC.

#### **13.1.5. Canteiro de Obras**

- I. Durante a execução das obras ou serviços, a contratada deverá manter tanto quanto possível, o local de trabalho livre de obstáculos, detritos, etc; enfim, tudo que restrinja a liberdade de ação ou contrarie



as normas de higiene e segurança do trabalho.

- II. Cumprir as exigências da Legislação Ambiental em vigor, tendo em vista os possíveis impactos ambientais desencadeados durante a execução da obra/serviços, devendo ser adotadas medidas que não venham ferir o Meio Ambiente, tais como:
  - a. Instalar o canteiro de obra em local apropriado, seguro e sinalização e mantê-lo limpo e organizado reservando um espaço adequado para receber a fiscalização.
  - b. Tomar medidas de segurança contra o derramamento de óleo combustível e lubrificante, e na disposição adequada do lixo e esgoto sanitário de modo a não poluir o lençol freático.
  - c. Manter úmidas as superfícies sujeitas à poeira pelo tráfego.
  - d. O material inservível (bota fora) deverá ser depositado em local devidamente licenciado, sendo de total responsabilidade da contratada.
  - e. Todos os caminhões que serão utilizados no transporte de materiais da obra, deverão possuir tela de proteção, a fim de garantir que nenhum tipo de material seja derramado nas pistas de rolamento utilizadas no trajeto do transporte.
  - f. Limpeza total dos canteiros da obra e pátios de máquinas ao término do contrato.
- III. Providenciar, quando necessário, às suas expensas, a instalação de tapumes, alojamentos e de barracos para depósito de materiais na execução do objeto licitado.
- IV. Fornecer bens e serviços de acordo com as normas da ABNT-NBR.
- V. Zelar pela boa e completa execução da obra/serviços e facilitar, por todos os meios, a ampla ação de fiscalização do contratante, atendendo prontamente às exigências que lhe forem solicitadas, inclusive referentes à apresentação de documentos comprobatórios da execução do contrato e os relacionados ao cumprimento de obrigações trabalhistas, previdenciárias e fiscais.
- VI. Fornecer todos os materiais de segurança, equipamentos e insumos necessários à boa execução da obra.
- VII. Fornecer crachás, e garantir a sua plena utilização por todo o período de vigência do contrato.
- VIII. Manter, sob sua exclusiva responsabilidade, toda a supervisão, direção, treinamento e subordinação trabalhista dos recursos humanos para execução completa e eficiente dos serviços objeto deste contrato.
- IX. Comunicar ao contratante qualquer impedimento que interfira no andamento da obra.
- X. Respeitar os limites de ruídos nas operações de construção da obra.
- XI. Efetuar a manutenção mínima da via, no que concerne à extensão do objeto contratado, mantendo assim, perfeitas condições de trafegabilidade durante todo o período de execução da obra.
- XII. A obra ou serviço deverá receber a devida sinalização, constituída de cavaletes, bandeiras vermelhas, placas etc., que deverão estar de acordo com as instruções e orientações determinadas pela Prefeitura de Caçador – SC.
- XIII. Quando, por qualquer motivo, os serviços forem suspensos, a contratada continuará responsável pela manutenção de todo o material no local e pela segurança do canteiro de serviços contra acidentes com veículos e pessoas.
- XIV. A contratada é obrigada fazer a retirada de entulhos e limpeza da obra. A retirada de materiais e limpeza da obra deve seguir orientações da Entidade Requisitante sobre os locais s serem depositados.

#### **13.1.6. Sobre os Empregados da Contratada**

- I. A contratada deverá manter no local da obra, durante a sua execução, sob pena de inabilitação, 01 (um) técnico responsável, habilitado, em tempo integral, inscrito no CREA ou CAU e aceito pelo Município de Caçador – SC.
- II. **Obrigatoriamente** deverá apresentar mensalmente ao Fiscal do Contrato cópia de toda a documentação comprobatória de:
  - a. Relação de Empregados – RE.
  - b. Cumprimento das obrigações tributárias, trabalhistas e fundiárias relativamente ao mês



- imediatamente anterior e, em especial, relação dos trabalhadores que prestaram serviços decorrentes do contrato firmado com a contratante.
- c. Comprovante de pagamento de remunerações e salários e respectiva folha de pagamento.
  - d. Comprovante dos recolhimentos de Fundo de Garantia por Tempo de Serviço – FGTS.
  - e. Cópia das rescisões contratuais (TRTC).
  - f. Cópia do informe mensal de acidente de trabalho (que se apresentam obrigatoriamente na previdência social).
  - g. Comprovação de pagamento do 13º Salário, Férias/Terço (nas épocas próprias).
- III. **A critério do contratante**, se assim ela entender necessário, a contratada deverá apresentar:
- a. Guia de recolhimento das contribuições previdenciárias devidas ao INSS, relativa ao mês de competência imediatamente anterior, devidamente quitada.
  - b. Guia de depósito do FGTS, contendo a relação completa dos empregados, relativamente ao mês de competência anterior, devidamente quitada, e quando contrato temporário, apresentar guia de recolhimento do FGTS e das informações à Previdência Social (GFIP) devidamente quitada e autenticada, indicando o nome do profissional, relativamente ao mês de competência anterior.
  - c. Comprovante de pagamento dos salários dos empregados envolvidos no objeto ora contratado, bem como cópia dos cartões pontos.
- IV. Efetuar pontualmente o pagamento de todas as taxas e impostos que incidam ou venham a incidir sobre as atividades e/ou sobre a execução do objeto do presente contrato, bem como observar e respeitar as Legislações Federal, Estadual e Municipal, relativas à obra a ser executada.
- V. Cumprir as medidas relativas à segurança e saúde do trabalho contidos na Constituição Federal, na CLT em seus Artigos 154 a 201, Lei n.º 6.514 de 27/12/77, na portaria n.º 3.214 de 08/08/78 da Secretaria de Segurança no Trabalho e do Ministério do Trabalho e Emprego, no Código de Edificações e Regimentos Sanitário, nas normas contidas em acordo e convenções coletivas de trabalho e nas convenções e recomendações da OIT ratificadas pelo Brasil.
- VI. Cumprir as determinações da NR n.º 18.
- VII. Cumprir e fazer com que seus trabalhadores cumpram as normas de higiene e segurança do trabalho, normas e demais regulamentos do contratante e do local da execução da obra, devidamente disponibilizados, bem como tratar com cortesia todas as pessoas que tiverem contato no local de execução dos serviços.
- VIII. A contratada deverá fiscalizar permanentemente as equipes, ajudando na distribuição dos serviços, fiscalizando a qualidade, conferindo a presença, prestando conta dos materiais utilizados e dos serviços executados, sempre recebendo orientações e atendendo solicitações da contratante.
- IX. A critério da contratante as equipes poderão ser distribuídas da forma mais conveniente nos diferentes postos de trabalhos, cujo transporte de ferramentas, materiais e operários fica sob responsabilidade da contratada.
- X. Comparecer em Juízo nas ações trabalhistas propostas por seus empregados contra si, ou propostas contra o Município, assumindo o pólo passivo, defendendo-se judicialmente e reconhecendo perante a Justiça do Trabalho, sua condição de empregadora, arcando com ônus de eventual condenação inclusive honorários advocatícios, custas judiciais e demais cominações e sucumbências.
- XI. Em caso do ajuizamento de ações trabalhistas pelos empregados da contratada ou da verificação da existência de débitos previdenciários, decorrentes da execução do presente contrato pela CONTRATADA, com a inclusão do Município de Caçador – SC no polo passivo, como responsável subsidiário, o CONTRATANTE poderá reter, das parcelas vincendas, o correspondente a três vezes o montante dos valores em cobrança, que serão complementados a qualquer tempo com nova retenção em caso de insuficiência.
- a. A retenção prevista acima será realizada na data do conhecimento pelo Município da existência da ação trabalhista ou da verificação da existência de débitos previdenciários.
  - b. Somente será liberado com trânsito em julgado da decisão de improcedência dos pedidos ou do efetivo pagamento do título executivo judicial ou do débito previdenciário pela



Adjudicatária.

13.2. São obrigações e responsabilidades da **CONTRATANTE**, sem prejuízo das demais responsabilidades e obrigações previstas neste instrumento convocatório e no respectivo contrato:

- I. Permitir o livre acesso dos empregados da licitante vencedora ao local da obra.
- II. Prestar as informações e os esclarecimentos que venham a ser solicitados pelo Preposto ou Responsável Técnico da licitante vencedora.
- III. Acompanhar e fiscalizar o andamento da obra, por intermédio de servidor designado.
- IV. Autorizar quaisquer serviços pertinentes à obra, decorrentes de imprevistos durante a sua execução, mediante orçamento detalhado e previamente submetido e aprovado, desde que comprovada a necessidade deles.
- V. Rejeitar qualquer serviço executado equivocadamente ou em desacordo com as orientações passadas ou com as especificações constantes deste Edital e dos seus Anexos.
- VI. Solicitar que seja refeito o serviço recusado, de acordo com as especificações constantes dos Anexos deste edital.
- VII. Aprovar o cronograma físico-financeiro definitivo dos serviços, a ser apresentado pela licitante vencedora.
- VIII. Atestar as notas fiscais/faturas correspondentes.
- IX. Verificar a regularidade fiscal da licitante e efetuar o pagamento após a atestação da nota fiscal.
- X. Autorizar a subcontratação desde que atendidos os requisitos previstos neste edital.

#### 14. DA DOTAÇÃO ORÇAMENTÁRIA

14.1. As despesas decorrentes da execução dos serviços ora licitados, correrá por conta da seguinte Dotação Orçamentária 2022:

- **Número:** 50.845
- **Unidade Gestora:** 1 – Prefeitura Municipal de Caçador
- **Órgão Orçamentário:** 2000 – CHEFIA DO EXECUTIVO
- **Unidade Orçamentária:** 2003 – SECRETARIA DE INFRA-ESTRUTURA
- **Função:** 15 – Urbanismo
- **Subfunção:** 452 – Serviços Urbanos
- **Programa:** 15 – URBANISMO
- **Ação:** 2.19 – MANUTENÇÃO DAS ATIVIDADES DA SECRETARIA DE INFRAESTRUTURA
- **Despesa:** 51 – 4.4.90.00.00 – Aplicações Diretas
- **Fonte Recurso:** 100 – Recursos Ordinários

#### 15. DA VISITA AO LOCAL DA OBRA

15.1. Dada a complexidade e peculiaridades da obra, as licitantes poderão visitar os locais onde serão executadas as obras e serviços, para se inteirarem de todos os aspectos referentes à sua execução.

15.2. O agendamento da visita deverá ser efetuado com o(a) servidor(a) **GUILHERME BAÚ**, Engenheiro(a) Civil, disponível no IPPUC – Instituto de Pesquisa e Planejamento Urbano de Caçador, pelos telefones (49) 3666 – 2425 ou (49) 3666 – 2437, com **48 (quarenta e oito) horas de antecedência da data desejada**. A vistoria poderá ser feita até 24 horas antes da data e horários marcados para abertura da licitação.

15.3. O servidor designado para acompanhar a licitante durante a visita assinará a **DECLARAÇÃO DE VISITA AO LOCAL DA OBRA**, disponível no ANEXO IV.

15.4. Para a vistoria, o licitante (ou o seu representante legal) deverá possuir formação adequada, devido à complexidade dos serviços objeto desta licitação, bem como apresentar o documento de identidade civil e documento expedido pela empresa comprovando sua habilitação para esse fim (vistoria);

15.4.1. A Contratada, independente da realização de vistoria, ao participar deste processo concorda com todos os termos e valores constantes neste Edital.

15.5. Todos os custos associados com a visita serão de inteira responsabilidade da licitante.

#### 16. ESCLARECIMENTOS E ADITAMENTOS





**16.1.** A íntegra do Edital para exame, bem como os anexos, será disponibilizada no site [www.cacador.sc.gov.br](http://www.cacador.sc.gov.br).

**16.2.** Esclarecimentos de dúvidas sobre a interpretação dos termos do presente Edital somente serão atendidas, mediante solicitação formal e encaminhada à Comissão de Licitações ou a Coordenadoria de Licitações e Contratos.

**16.3.** A Comissão ou a Diretoria de Licitações e Contratos responderá as questões consideradas pertinentes, e encaminhará a todos os interessados que tenham adquirido o Edital desta licitação, apresentando a pergunta formulada e sua resposta. As respostas serão numeradas, sequencialmente e serão considerados aditamentos ao Edital, sendo juntadas ao processo licitatório.

**16.4.** Não serão levadas em consideração, pela administração municipal, quaisquer consultas, pleitos ou reclamações que não tenham sido formuladas por escrito e devidamente protocoladas, no mínimo 02 (dois) dias úteis antes da data de abertura para que haja tempo hábil para atendermos o disposto no item 15.3. do Edital. Em hipótese alguma serão aceitos entendimentos verbais entre as partes.

## **17. DAS PENALIDADES ADMINISTRATIVAS**

**17.1.** O licitante que, convocado dentro do prazo de validade da sua proposta, se recusar a assinar o contrato, fazer declaração falsa relativa a idoneidade de licitar, ou ao enquadramento como microempresa ou empresa de pequeno porte, deixar de entregar ou apresentar documentação falsa exigida para o certame, ensejar o retardamento da execução do seu objeto, não mantiver a proposta, falhar ou fraudar na execução do contrato, comportar-se de modo inidôneo ou cometer fraude fiscal, ficará impedido de licitar e contratar com o Município de Caçador pelo prazo de até 02 (dois) anos ou enquanto perdurarem os motivos determinantes da punição, sem prejuízo das multas previstas no presente edital e MINUTA DO CONTRATO ADMINISTRATIVO, disponível no ANEXO VIII, e das demais cominações legais.

**17.2.** Pela inexecução total ou parcial do objeto constante do contrato, estará o contratado sujeito às seguintes sanções:

- a. Advertência.
- b. Multa nos percentuais e formas previstas na MINUTA DO CONTRATO ADMINISTRATIVO.
- c. Suspensão temporária de licitar e contratar com o Município de Caçador – SC pelo período de até 02 (dois) anos.
- d. Declaração de inidoneidade.

**17.3.** As hipóteses de rescisão contratual estão previstas nos Artigos 77 a 79 da Lei Federal n.º 8.666/93.

**17.4.** A verificação posterior de que, nos termos da lei, o declarante não se enquadra como microempresa ou empresa de pequeno porte, caracterizará crime de fraude à licitação, conforme previsto no Artigo 90 da Lei Federal n.º 8.666/1993 e implicará na aplicação de sanções e penalidades nela previstas.

**17.5.** As penalidades serão obrigatoriamente registradas no sistema de registro de cadastro do Município e, no caso de suspensão de licitar, o licitante deverá ser descredenciado por igual período, sem prejuízo das multas previstas no Edital e no Contrato Administrativo e das demais cominações legais.

**17.6.** Nenhum pagamento será processado à proponente penalizada, sem que antes, este tenha pago ou lhe seja relevada as multas impostas.

**17.7.** Na aplicação das penalidades serão admitidos os recursos previstos em Lei e garantido o contraditório e a ampla defesa.

## **18. DA IMPUGNAÇÃO DO EDITAL**

**18.1** As disposições deste Edital poderão ser objeto de impugnação, por violarem disposições legais, especialmente da Lei n.º 8.666, de 1993, nos seguintes termos:

**18.1.1.** Por parte de qualquer cidadão, desde que **protocole** o pedido até **05 (cinco) dias úteis** antes da data fixada para a abertura dos envelopes de habilitação, cabendo à Administração responder à impugnação em até 03 (três) dias úteis;

**18.1.2.** Por parte do licitante, desde que protocole o pedido até o segundo dia útil que anteceder a data de abertura dos envelopes de habilitação; sob pena de decair o direito à impugnação caso feita após esse prazo.

**18.1.2.1.** A impugnação tempestiva não impede o licitante de participar da licitação até o trânsito em



julgado da decisão correspondente.

**18.1.3.** Somente serão conhecidas as impugnações dirigidas à Comissão de Licitação, no prazo previsto nos itens 18.1.1. e 18.1.2., devendo ser enviados eletronicamente pela licitante, através do Protocolo WEB, disponível no site [www.caçador.sc.gov.br](http://www.caçador.sc.gov.br), devendo o arquivo estar obrigatoriamente no formato PDF, ou ainda diretamente em meio físico no Protocolo Geral da Prefeitura Municipal de Caçador – SC.

## 19. INFORMAÇÕES GERAIS

**19.1.** Aplica-se a presente Licitação as disposições constantes na Lei n.º 8.666/93 e suas alterações subsequentes.

**19.2.** O Município se reserva o direito de contratar em todo ou em parte as quantidades do objeto licitado.

**19.3.** O Prefeito do Município poderá revogar ou anular a Licitação em face de razões de interesse público derivadas de fato superveniente devidamente comprovado, pertinente e suficiente para justificar tal conduta, devendo anulá-la por ilegalidade, de ofício ou por provocação de qualquer pessoa, mediante ato escrito e fundamentado. Nenhuma indenização será devida às licitantes pela elaboração e/ou apresentação de documentação relativa ao presente Edital.

**19.4.** Fica estabelecido que para retirada do presente instrumento não haverá custo.

## 20. DOS ANEXOS

**20.1.** Este Edital está composto pelos seguintes anexos, descritos abaixo:

ANEXO I	Projetos e Documentos	Pg. 18
	20.1.1. Memorial Descritivo 20.1.2. Projetos – Pranchas 01, 02 e 03 20.1.3. Orçamento Analítico 20.1.4. Cronograma Físico 20.1.5. Composição do BDI 20.1.6. Procedimentos de Trabalhos Terceirizados	
ANEXO II	Modelo de Procuração	Pg. 19
ANEXO III	Declaração de Cumprimento do Inciso XXXIII Artigo 7º – Constituição Federal	Pg. 20
ANEXO IV	Declaração de Visita ao Local da Obra	Pg. 21
ANEXO V	Declaração de Pleno Conhecimento, Aceitação e Concordância ao Edital	Pg. 22
ANEXO VI	Declaração de Idoneidade para Licitar	Pg. 23
ANEXO VII	Formulário de Cadastro de Fornecedores	Pg. 24
ANEXO VIII	Minuta do Contrato Administrativo	Pg. 25

Caçador – SC, 17 de março de 2022.

**SAULO SPEROTTO**  
Prefeito Municipal

Examinado e Aprovado pela Procuradoria Geral do Município

**ROSELAINE  
DE  
ALMEIDA  
PERICO**  
Assinado de forma  
digital por  
ROSELAINE DE  
ALMEIDA PERICO  
Dados: 2022.03.18  
16:40:23 -03'00'



**PROCESSO LICITATÓRIO N.º 027/2022  
TOMADA DE PREÇOS N.º 003/2022**

**ANEXOS**

**ANEXO I**

<b>ANEXO I</b>	<b>Projetos e Documentos</b>
	20.1.1. Memorial Descritivo
	20.1.2. Projetos – Pranchas 01, 02 e 03
	20.1.3. Orçamento Analítico
	20.1.4. Cronograma Físico
	20.1.5. Composição do BDI
	20.1.6. Procedimentos de Trabalhos Terceirizados

**ATENÇÃO**

**ARQUIVO DISPONIBILIZADO EM PDF**



**PROCESSO LICITATÓRIO N.º 027/2022  
TOMADA DE PREÇOS N.º 003/2022**

**ANEXO II**

**PROCURAÇÃO**

<RAZÃO SOCIAL, CNPJ, ENDEREÇO COMPLETO>, por meio de <NOME COMPLETO DO REPRESENTANTE LEGAL, RG, CPF E QUALIFICAÇÃO NA EMPRESA>, constitui como suficiente PROCURADOR o Sr. <NOME COMPLETO, RG, CPF>, outorgando-lhe poderes gerais para representar a referida empresa no **PROCESSO LICITATÓRIO N.º 027/2022**, na modalidade de **TOMADA DE PREÇOS N.º 003/2022**, outorgando ainda poderes específicos para efetuar lances e praticar demais atos necessários ao procedimento licitatório.

Caçador – Santa Catarina, XX de XXXX de XXXX.

\_\_\_\_\_  
Assinatura do Representante de Empresa

\_\_\_\_\_  
Carimbo do CNPJ (Empresa)

**ATENÇÃO**

**COM ASSINATURA DO OUTORGANTE RECONHECIDA EM CARTÓRIO**



PROCESSO LICITATÓRIO N.º 027/2022  
TOMADA DE PREÇOS N.º 003/2022

**ANEXO III**

**DECLARAÇÃO DE CUMPRIMENTO DO DISPOSTO NO INCISO XXXIII DO ARTIGO 7º DA  
CONSTITUIÇÃO FEDERAL E DA LEI N.º 9.854.**

[...]

**Artigo 7º** – São direitos dos trabalhadores urbanos e rurais, além de outros que visem à melhoria de sua condição social:

[...]

**XXXIII** – proibição de trabalho noturno, perigoso ou insalubre a menores de dezoito e de qualquer trabalho a menores de dezesseis anos, salvo na condição de aprendiz, a partir de quatorze anos;

[...]

Referente ao **PROCESSO LICITATÓRIO N.º 027/2022**, na modalidade de **TOMADA DE PREÇOS N.º 003/2022**, a empresa **XXXX** inscrita no CNPJ n.º **XXXX**, por intermédio de seu representante legal, o(a) Sr(a). **XXXX**, portador(a) da Carteira de Identidade n.º **XXXX** e do CPF n.º **XXXX**, DECLARA, para fins do disposto no Inciso V do Artigo 27 da Lei n.º 8.666, de 21 de junho de 1993, e suas alterações, que não emprega menor de dezoito anos em trabalho noturno, perigoso ou insalubre e não emprega menor de dezesseis anos.

**RESSALVA**

**Emprega menor, a partir de 14 (quatorze) anos, na condição de aprendiz:** ( ) Sim ( ) Não

Caçador – Santa Catarina, XX de XXXX de XXXX.

Assinatura do Representante de Empresa

Carimbo do CNPJ (Empresa)

**ATENÇÃO**

**PAPEL TIMBRADO DA EMPRESA E CARIMBO**



**PROCESSO LICITATÓRIO N.º 027/2022  
TOMADA DE PREÇOS N.º 003/2022**

**ANEXO IV**

**DECLARAÇÃO DE VISITA AO LOCAL DA OBRA**

Eu, **XXXX** (Responsável Técnico ou Representante Legal devidamente qualificado) da Empresa **XXXX**, declaro, para os devidos fins, que visitei o local onde ocorrerá a EXECUÇÃO **XXXX** (Descrever o item), local onde serão realizados os serviços, tomando conhecimento de todas as peculiaridades e características do local e/ou da obra, ciente de que o preço a ser proposto pela minha Empresa está de acordo com o Projeto Básico/Executivo do objeto, seus desenhos e demais complementos que integram o **PROCESSO LICITATÓRIO N.º 027/2022**, na modalidade de **TOMADA DE PREÇOS N.º 003/2022**.

Caçador – Santa Catarina, XX de XXXX de XXXX.

\_\_\_\_\_  
Assinatura do Representante de Empresa

\_\_\_\_\_  
Carimbo do CNPJ (Empresa)

**VISTO DO REPRESENTANTE DO MUNICÍPIO**

Observação(ões):  
\_\_\_\_\_  
\_\_\_\_\_  
\_\_\_\_\_

Caçador – Santa Catarina, \_\_\_\_/\_\_\_\_/\_\_\_\_.

\_\_\_\_\_  
Representante do Município

**ATENÇÃO**

**PAPEL TIMBRADO DA EMPRESA E CARIMBO**



**PROCESSO LICITATÓRIO N.º 027/2022  
TOMADA DE PREÇOS N.º 003/2022**

**ANEXO V**

**DECLARAÇÃO DE PLENO CONHECIMENTO, ACEITAÇÃO E CONCORDÂNCIA DOS TERMOS DO  
EDITAL**

DECLARAMOS, sob as penas da lei, para fins do **PROCESSO LICITATÓRIO N.º 027/2022**, na modalidade de **TOMADA DE PREÇOS N.º 003/2022** que a empresa **XXXX** (Razão Social), CNPJ n.º **XXXX**, sediada à **XXXX** (Rua, n.º, Bairro, Cidade – UF), tem pleno conhecimento, aceitando e concordando integralmente com os termos e condições da presente Licitação, bem como as disposições contidas na Lei n.º 8.666/93 e suas alterações.

Caçador – Santa Catarina, XX de XXXX de XXXX.

\_\_\_\_\_  
Nome do(a)s Representante(s) de Empresa  
Assinatura do(a)s Representante(s)

\_\_\_\_\_  
Nome do(a)s Responsável(eis) Técnico(s)  
Assinatura do(a)s Responsável(eis) Técnico(s)

Carimbo do CNPJ (Empresa)

**ATENÇÃO**

**PAPEL TIMBRADO DA EMPRESA E CARIMBO**



**PROCESSO LICITATÓRIO N.º 027/2022  
TOMADA DE PREÇOS N.º 003/2022**

**ANEXO VI**

**DECLARAÇÃO DE IDONEIDADE PARA LICITAR**

DECLARO, sob as penas da lei, para fins do **PROCESSO LICITATÓRIO N.º 027/2022**, na modalidade de **TOMADA DE PREÇOS N.º 003/2022**, que a empresa **XXXX** (Razão Social), CNPJ n.º **XXXX**, sediada à **XXXX** (Rua, n.º, Bairro, Cidade – UF) não foi declarada **INIDÔNEA** para licitar ou contratar com a Administração Pública, nos termos do Inciso IV, do Artigo 87 da Lei Federal n.º 8.666/93 e alterações posteriores, bem como que comunicarei qualquer fato ou evento superveniente à entrega dos documentos de habilitação que venha alterar a atual situação quanto à capacidade jurídica, técnica, regularidade fiscal e idoneidade econômico-financeira.

Caçador – Santa Catarina, XX de XXXX de XXXX.

\_\_\_\_\_  
Nome do(a)s Representante(s) de Empresa

Assinatura do(a)s Representante(s)

Carimbo do CNPJ (Empresa)

**ATENÇÃO**

**PAPEL TIMBRADO DA EMPRESA E CARIMBO**





**PROCESSO LICITATÓRIO N.º 027/2022  
TOMADA DE PREÇOS N.º 003/2022**

**ANEXO VII**

**FORMULÁRIO DE CADASTRO DE FORNECEDORES**

Razão Social:

Nome Fantasia:

Endereço:

Bairro:

Município:

Estado:

CEP:

Fone:

E-mail:

CNPJ:

Inscrição Municipal:

Inscrição Estadual:

Ramo de Atividade (CNAE):

Banco:

Agência:

Conta Corrente:

Cidade:

Responsável:

C.P.F. Responsável:

**DOCUMENTOS EXIGIDOS (CÓPIAS AUTENTICADAS) indispensável para os itens 1 e 13**

- 01 – Ato constitutivo e última alteração consolidada;
- 02 – Cartão da inscrição no CNPJ e/ou CIC;
- 03 – Inscrição no cadastro de contribuinte estadual;
- 04 – Inscrição no cadastro de contribuinte municipal (Alvará do ano em exercício);
- 05 – Regularidade com a fazenda Federal/Dívida ativa da União/ Contribuição Social;
- 06 – Regularidade com a fazenda Estadual;
- 07 – Regularidade com a fazenda Municipal;
- 08 – Regularidade com o fundo de garantia (FGTS);
- 09 – Certidão Negativa de Débitos Trabalhistas (CNDT);
- 10 – Declaração de Micro Empresa ou certidão simplificada da junta;
- 11 – Comprovante de Inscrição pelo Simples Nacional;
- 12 – Balanço Patrimonial e Demonstrações Contábeis do último exercício exigível;
- 13 – CPF, PIS/NIT do responsável da empresa;
- 14 – Certidão de Falência, Concordata e Recuperação Judicial;

Caçador – Santa Catarina, XX de XXXX de XXXX.

Nome do(a)s Representante(s) de Empresa  
Assinatura do(a)s Representante(s)

Carimbo do CNPJ (Empresa)

**ATENÇÃO**

**PAPEL TIMBRADO DA EMPRESA E CARIMBO**



**PROCESSO LICITATÓRIO N.º 027/2022  
TOMADA DE PREÇOS N.º 003/2022**

**ANEXO VII**

**MINUTA DO CONTRATO ADMINISTRATIVO N.º XX/2022**

**CONTRATANTE:** O MUNICÍPIO DE CAÇADOR, Estado de Santa Catarina, pessoa jurídica de direito público interno, por seu órgão representativo, a **PREFEITURA MUNICIPAL DE CAÇADOR**, com sede na Avenida Santa Catarina, n.º 195, Caçador – SC, inscrita no CNPJ sob o n.º 83.074.302/0001-31, neste ato representado pelo Excelentíssimo Senhor Prefeito Municipal em Exercício, Exmo. Sr. **SAULO SPEROTTO**, brasileiro, casado, administrador, inscrito no CPF sob n.º 561.293.009-72, residente e domiciliado nesta cidade de Caçador – SC.

**CONTRATADA:**

Nos termos do **PROCESSO LICITATÓRIO N.º 027/2022**, na modalidade de **TOMADA DE PREÇOS N.º 003/2022**, bem como, das normas da Lei n.º 8.666/93 e alterações subsequentes, firmam o **CONTRATO ADMINISTRATIVO** mediante as cláusulas e condições abaixo.

**CLÁUSULA PRIMEIRA – DO OBJETO**

O presente instrumento tem por objeto a **CONTRATAÇÃO DE EMPRESA HABILITADA PARA EXECUÇÃO DE MURO DE CONTENÇÃO EM CONCRETO ARMADO NA RUA IMARUÍ**, conforme ANEXO I do Edital que fica fazendo parte do presente como se transcrito estivesse para todos os fins e efeitos.

**Parágrafo Único.** A presente contratação não gerará nenhum vínculo empregatício da **CONTRATANTE** perante a **CONTRATADA** e com seus profissionais Contratados, sendo de sua responsabilidade estadia, alimentação e transporte dos profissionais que prestarão os serviços, pagamento de impostos, encargos e tributos que incidirem sobre a contratação, além do fornecimento de todo material necessário para realização dos serviços.

**CLÁUSULA SEGUNDA – DO PREÇO E REAJUSTE**

O preço certo e ajustado entre as partes para a totalidade do presente **CONTRATO ADMINISTRATIVO** é de **R\$ 0,00 (por extenso)**, ou seja, pelo valor unitário constantes nos orçamentos analíticos apresentadas na proposta de preços.

§1º. No preço ajustado entre as partes estão inclusas todas as despesas que influam nos custos, tais como: deslocamento, transporte, estadia e alimentação dos profissionais, despesas com custo, instalação, descarga, seguro e frete, tributos (impostos, taxas, emolumentos, contribuições fiscais e parafiscais), obrigações sociais, trabalhistas, fiscais, encargos comerciais ou de qualquer natureza e todos os ônus diretos, máquinas, materiais e equipamentos necessários para execução dos serviços.

§2º. Não incidirá nenhum tipo de reajuste durante o período de vigência do presente Contrato.

**CLÁUSULA TERCEIRA – DA GARANTIA DO CONTRATO**

A garantia de execução deste contrato equivale ao percentual de 5% (cinco por cento) do valor total do contrato, ou seja, a **R\$ XXXX,XX (Xxxxxxxxx)**, optando por uma das seguintes modalidades:

- a. Caução em dinheiro ou títulos da dívida pública;
- b. Seguro-garantia; ou
- c. Fiança bancária.

§1º. Caso o valor global da proposta da Adjudicatária seja inferior a 80% (oitenta por cento) do menor valor a que se referem as alíneas “a” e “b” do §1º do Artigo 48 da Lei n.º 8.666, de 1993, será exigida, para a assinatura do contrato, prestação de garantia adicional, igual à diferença entre o menor valor referido no citado dispositivo legal e o valor da correspondente proposta.

§2º. No caso de caução em dinheiro, o depósito deverá ser efetuado na C/C 35.4911-9, Agência 375-1, Operação 006, do Banco do Brasil., mediante depósito identificado a crédito da Prefeitura Municipal de Caçador.

§2º. Caso a opção seja por utilizar títulos da dívida pública, estes devem ter sido emitidos sob a forma escritural, mediante registro em sistema centralizado de liquidação e de custódia autorizado pelo Banco



Central do Brasil, e avaliados pelos seus valores econômicos, conforme definido pelo Ministério da Fazenda.

§3º. A garantia, se prestada na forma de fiança bancária ou seguro-garantia, deverá ter validade durante a vigência do contrato.

§4º. No caso de garantia na modalidade de fiança bancária, deverá constar expressa renúncia do fiador aos benefícios do Artigo 827 do Código Civil.

§5º. No caso de alteração do valor do contrato, ou prorrogação de sua vigência, a garantia deverá ser readequada ou renovada nas mesmas condições.

§6º. Se o valor da garantia for utilizado, total ou parcialmente, pela CONTRATANTE, para compensação de prejuízo causado no decorrer da execução contratual por conduta da CONTRATADA, esta deverá proceder à respectiva reposição no prazo de 05 (cinco) dias úteis, contados da data em que tiver sido notificada.

§7º. Após a execução do contrato, constatado o regular cumprimento de todas as obrigações a cargo da CONTRATADA, através da assinatura do termo de recebimento definitivo da obra, a garantia por ela prestada será liberada ou restituída em até 30 (trinta) dias e, quando em dinheiro, será atualizada monetariamente, deduzidos eventuais valores devidos à CONTRATANTE.

#### **CLÁUSULA QUARTA – CONDIÇÕES DE PAGAMENTO**

Os pagamentos serão efetuados, conforme medição, em até **30 (trinta) dias** após a efetiva entrega da Nota fiscal, acompanhada da respectiva medição dos serviços, na Diretoria de Compras do Município, de acordo com os termos do Artigo 40, Inciso XIV, "a", da Lei n.º 8.666/93.

- a. Os pagamentos somente ocorrerão depois das medições/serviços terem sido aprovados pelo órgão concedente, mediante confirmação do responsável pela fiscalização e gestão do contrato.
- b. A primeira medição ocorrerá **30 (trinta) dias** após a emissão da Ordem de Serviço.
- c. As medições serão elaboradas com base nos quantitativos e preços unitários constantes da proposta da CONTRATADA.
- d. Os serviços considerados incompletos, defeituosos ou fora das especificações de projeto assim como das normas técnicas não será objeto de medição.
- e. Fica expressamente estabelecido que os preços constantes na proposta da CONTRATADA incluem todos os custos diretos requeridos para a execução do objeto CONTRATADO, constituindo-se na única remuneração devida.

§1º. A CONTRATADA deverá manter como condição para pagamento, durante toda a execução do contrato, todas as condições de habilitação e qualificação exigidas na licitação.

§2º. Como condição para pagamento deverão ser apresentadas juntamente com a nota fiscal/fatura, todas as certidões quanto a regularidade fiscal, constantes da habilitação, dentro do prazo de validade, nos termos do Artigo 55, Inciso XIII, da Lei de Licitações, ou cópia do CRC atualizado.

§3º. O pagamento somente será autorizado depois de efetuado o "recebimento definitivo" pelo servidor competente na nota fiscal apresentada.

§4º. Havendo erro na apresentação da Nota Fiscal ou dos documentos pertinentes à contratação, ou, ainda, circunstância que impeça a liquidação da despesa, como, por exemplo, obrigação financeira pendente, decorrente de penalidade imposta ou inadimplência, o pagamento ficará sobrestado até que a CONTRATADA providencie as medidas saneadoras. Nesta hipótese, o prazo para pagamento iniciar-se-á após a comprovação da regularização da situação, não acarretando qualquer ônus para a CONTRATANTE.

§5º. Constatando-se, a situação de irregularidade do CONTRATADA, será providenciada sua advertência, por escrito, para que, no prazo de 5 (cinco) dias, regularize sua situação ou, no mesmo prazo, apresente sua defesa. O prazo poderá ser prorrogado uma vez, por igual período, a critério da CONTRATANTE.

§6º. Não havendo regularização ou sendo a defesa considerada improcedente, a CONTRATANTE deverá comunicar aos órgãos responsáveis pela fiscalização da regularidade fiscal e trabalhista quanto à inadimplência da CONTRATADA, bem como quanto à existência de pagamento a ser efetuado, para que sejam acionados os meios pertinentes e necessários para garantir o recebimento de seus créditos.

§7º. Persistindo a irregularidade, a CONTRATANTE deverá adotar as medidas necessárias à rescisão contratual nos autos do processo administrativo correspondente, assegurado ao CONTRATADA o contraditório e a ampla defesa.

§8º. Os pagamentos far-se-ão através de crédito em conta corrente bancária do FORNECEDOR, a partir da



data final do período de adimplemento a que se referir.

§9º. Somente serão pagos os serviços efetivamente executados e aprovados pela fiscalização. Os serviços poderão ser executados antecipadamente ao previsto no cronograma, porém somente serão pagos se a execução dos serviços, conforme o cronograma estiver em dia com os serviços do mês atual e meses anteriores.

§10. A CONTRATADA deverá fazer a matrícula dos serviços junto ao INSS, obrigatoriamente em seu nome e seu CNPJ.

§11º. Nenhum pagamento será efetuado à **CONTRATADA** enquanto pendente de liquidação qualquer obrigação financeira que lhe for imposta, em virtude de penalidade ou inadimplência, sem que isso gere direito ao pleito do reajustamento de preços ou correção monetária.

§12º. Na Nota Fiscal deverá constar: número do processo licitatório que originou a aquisição, número da Conta Corrente e da Agência Bancária para emissão da respectiva Ordem Bancária para pagamento, valor do material empregado e o valor da mão de obra. Sobre o valor da mão de obra deverá ser retido o percentual de 11% (onze por cento) referente ao recolhimento do INSS e o ISS será calculado sobre o valor total da Nota Fiscal. O não recolhimento dos impostos poderá implicar em descontos quando for efetuado o pagamento da mesma.

#### CLÁUSULA QUINTA – DO PRAZO

Os prazos serão:

- a) **Vigência do Contrato: 12 (doze) meses**, contados a partir da assinatura e publicação do presente instrumento.
- b) **Execução: 120 (cento e vinte) dias**, contados do recebimento da Ordem de Serviço.

**Parágrafo Único.** Somente serão admitidas prorrogações na execução da obra a pedido da Administração ou por fatores relevantes devidamente registrados no Diário de Obra.

#### CLÁUSULA SEXTA – RECURSOS ORÇAMENTÁRIOS

As despesas decorrentes da execução dos serviços ora licitados, correrá por conta da seguinte Dotação Orçamentária de 2022:

- **Número:** 50.845
- **Unidade Gestora:** 1 – Prefeitura Municipal de Caçador
- **Órgão Orçamentário:** 2000 – CHEFIA DO EXECUTIVO
- **Unidade Orçamentária:** 2003 – SECRETARIA DE INFRA-ESTRUTURA
- **Função:** 15 – Urbanismo
- **Subfunção:** 452 – Serviços Urbanos
- **Programa:** 15 – URBANISMO
- **Ação:** 2.19 – MANUTENÇÃO DAS ATIVIDADES DA SECRETARIA DE INFRAESTRUTURA
- **Despesa:** 51 – 4.4.90.00.00 – Aplicações Diretas
- **Fonte Recurso:** 100 – Recursos Ordinários

#### CLÁUSULA SÉTIMA – DAS OBRIGAÇÕES E RESPONSABILIDADES DA CONTRATANTE

São obrigações e responsabilidades da **CONTRATANTE**, sem prejuízo das demais responsabilidades e obrigações previstas neste instrumento convocatório e no respectivo contrato:

- I. Permitir o livre acesso dos empregados da licitante vencedora ao local da obra.
- II. Prestar as informações e os esclarecimentos que venham a ser solicitados pelo Preposto ou Responsável Técnico da licitante vencedora.
- III. Acompanhar e fiscalizar o andamento da obra, por intermédio de servidor designado.
- IV. Autorizar quaisquer serviços pertinentes à obra, decorrentes de imprevistos durante a sua execução, mediante orçamento detalhado e previamente submetido e aprovado, desde que comprovada a necessidade deles.
- V. Rejeitar qualquer serviço executado equivocadamente ou em desacordo com as orientações passadas ou com as especificações constantes deste Edital e dos seus Anexos.
- VI. Solicitar que seja feito o serviço recusado, de acordo com as especificações constantes dos Anexos deste edital.



- VII. Aprovar o cronograma físico-financeiro definitivo dos serviços, a ser apresentado pela licitante vencedora.
- VIII. Atestar as notas fiscais/faturas correspondentes.
- IX. Verificar a regularidade fiscal da licitante e efetuar o pagamento após a atestação da nota fiscal.
- X. Autorizar a subcontratação desde que atendidos os requisitos previstos neste edital.

#### **CLÁUSULA OITAVA – DAS OBRIGAÇÕES E RESPONSABILIDADES DA CONTRATADA**

São obrigações e responsabilidades da **CONTRATADA**, sem prejuízo das demais responsabilidades e obrigações previstas neste instrumento convocatório e no respectivo contrato:

##### **Edital, Legislação e Contrato**

- VI. Cumprir o disposto no Edital de TOMADA DE PREÇOS N.º 003/2022 e seus anexos.
- VII. O Município de Caçador – SC fica isento de quaisquer ônus ou obrigações referentes à legislação trabalhista, tributária, comercial ou securitária decorrentes da execução do presente contrato, cujo cumprimento e responsabilidade caberão exclusivamente à CONTRATADA.
- VIII. A CONTRATADA não poderá ceder o CONTRATO, qualquer parte do mesmo ou qualquer valor, benefício, obrigação ou interesse nele contido, ou dele decorrente, sem o consentimento prévio, por escrito, da CONTRATANTE.
- IX. Manter, durante o prazo de vigência do contrato, as condições de habilitação que lhe foram exigidas no presente Edital.
- X. Realizar a execução da obra conforme especificações contidas neste Edital e Anexos.

##### **Obrigações Gerais**

- VII. A empresa e/ou empreiteira CONTRATADA é exclusivamente responsável por eventuais indenizações a terceiros ou à CONTRATANTE, em virtude de danos e/ou prejuízos ocasionados pela execução dos serviços ou pelo seu pessoal.
- VIII. Correrão por conta, responsabilidade e risco da CONTRATADA, quando devidamente comprovada a sua imputação, as consequências de:
  - a. Imprudência, imperícia ou negligência, inclusive de seus empregados e prepostos.
  - b. Falta de solidez ou de segurança das obras/serviços durante a execução ou após a sua entrega.
  - c. Furto, perda, roubo, deterioração ou avaria de materiais ou equipamentos das obras/serviços, objeto deste contrato.
  - d. Atos seus, de seus empregados ou prepostos, que tenham reflexos danosos nos serviços.
  - e. Acidentes de qualquer natureza com materiais ou equipamentos, empregados seus ou de terceiros, na obra ou em decorrência dela.
- IX. Responsabilizar-se por danos a terceiros, quer físicos, quer materiais.
- X. A contratada é obrigada a zelar pelo patrimônio municipal, assumindo as responsabilidades pela sua integridade, bem como pelos eventuais danos causados por seus agentes.
- XI. É obrigatório o uso de equipamentos de segurança: redes de proteção para uso geral, equipamentos de segurança individual, conforme legislação, EPI é a NR 06 do MTE e demais itens para a correta execução dos serviços, bem como cones e placas para aviso de segurança no trânsito.
- XII. Deverá ser indicado nome completo, endereço do escritório da CONTRATADA, onde o preposto deve ser encontrado, telefone convencional, celular do preposto indicado e endereço eletrônico oficial da empresa para fins de correspondência, ficando sob responsabilidade da CONTRATADA, atualizar os telefones e os endereços seja ele eletrônico ou o endereço físico.

##### **Garantias**

- IV. A aceitação da obra/serviços não exonerará a CONTRATADA nem seus técnicos, da responsabilidade civil e técnica por futuros eventos decorrentes ou relacionados com a execução da mesma.



- V. Responsabilizar-se, integralmente, pelo controle de qualidade das obras/serviços e materiais.
- VI. Responsabilizar-se pela conservação da obra ou recuperação de eventuais falhas executivas pelo prazo de **05 (cinco) anos**, após a entrega da obra ao Município.

#### **Materiais e Serviços**

- IV. Utilizar somente material de primeira qualidade, obedecendo às normas, especificações e métodos da ABNT – Associação Brasileira de Normas Técnicas e INMETRO.
- V. A contratada deverá fornecer todos os equipamentos e ferramentas necessários a prestação dos serviços, tais como: betoneiras, roçadeiras, furadeiras, serras manuais tipo maquina para uso de corte de madeira e piso, discos de cortes, baldes, carrinho de mão, enxadas, pás, brochas, pincéis, chaves, veículos para transporte, etc.
- VI. A contratante terá direito de recusar todo e qualquer serviço, material ou equipamento utilizado.

#### **Documentação**

- IV. Emitir ART (ANOTAÇÃO DE RESPONSABILIDADE TÉCNICA) ou RRT (REGISTRO DE RESPONSABILIDADE TÉCNICA) no prazo máximo de 10 (dez) dias a contar da assinatura do contrato, devidamente assinada pelo responsável técnico. A emissão junto ao CREA/CAU ficará às expensas da CONTRATADA.
- V. Providenciar e manter atualizadas todas as licenças e alvarás necessários à execução da obra.
- VI. A contratada deverá providenciar e manter o DIÁRIO DE OBRA, onde serão anotadas todas as ocorrências, conclusão de eventos, atividades em execuções formais, solicitações e informações diversas que, a critério das partes, devam ser objeto de registro:
  - a. O Diário de Obra deverá ter capa resistente, todas as suas páginas numeradas em ordem sequencial, em 03 (três) vias, e rubricadas e identificadas pelo fiscal.
  - b. Ao final de cada etapa da obra, o referido Diário deverá ser entregue a fiscalização, sendo de propriedade da Administração Municipal de Caçador – SC.

#### **Canteiro de Obras**

- XV. Durante a execução das obras ou serviços, a contratada deverá manter tanto quanto possível, o local de trabalho livre de obstáculos, detritos, etc; enfim, tudo que restrinja a liberdade de ação ou contrarie as normas de higiene e segurança do trabalho.
- XVI. Cumprir as exigências da Legislação Ambiental em vigor, tendo em vista os possíveis impactos ambientais desencadeados durante a execução da obra/serviços, devendo ser adotadas medidas que não venham ferir o Meio Ambiente, tais como:
  - a. Instalar o canteiro de obra em local apropriado, seguro e sinalização e mantê-lo limpo e organizado reservando um espaço adequado para receber a fiscalização.
  - b. Tomar medidas de segurança contra o derramamento de óleo combustível e lubrificante, e na disposição adequada do lixo e esgoto sanitário de modo a não poluir o lençol freático.
  - c. Manter úmidas as superfícies sujeitas à poeira pelo tráfego.
  - d. O material inservível (bota fora) deverá ser depositado em local devidamente licenciado, sendo de total responsabilidade da contratada.
  - e. Todos os caminhões que serão utilizados no transporte de materiais da obra, deverão possuir tela de proteção, a fim de garantir que nenhum tipo de material seja derramado nas pistas de rolamento utilizadas no trajeto do transporte.
  - f. Limpeza total dos canteiros da obra e pátios de máquinas ao término do contrato.
- XVII. Providenciar, quando necessário, às suas expensas, a instalação de tapumes, alojamentos e de barracos para depósito de materiais na execução do objeto licitado.
- XVIII. Fornecer bens e serviços de acordo com as normas da ABNT-NBR.
- XIX. Zelar pela boa e completa execução da obra/serviços e facilitar, por todos os meios, a ampla ação de fiscalização do contratante, atendendo prontamente às exigências que lhe forem solicitadas, inclusive referentes à apresentação de documentos comprobatórios da execução do contrato e os relacionados ao cumprimento de obrigações trabalhistas, previdenciárias e fiscais.



- XX. Fornecer todos os materiais de segurança, equipamentos e insumos necessários à boa execução da obra.
- XXI. Fornecer crachás, e garantir a sua plena utilização por todo o período de vigência do contrato.
- XXII. Manter, sob sua exclusiva responsabilidade, toda a supervisão, direção, treinamento e subordinação trabalhista dos recursos humanos para execução completa e eficiente dos serviços objeto deste contrato.
- XXIII. Comunicar ao contratante qualquer impedimento que interfira no andamento da obra.
- XXIV. Respeitar os limites de ruídos nas operações de construção da obra.
- XXV. Efetuar a manutenção mínima da via, no que concerne à extensão do objeto contratado, mantendo assim, perfeitas condições de trafegabilidade durante todo o período de execução da obra.
- XXVI. A obra ou serviço deverá receber a devida sinalização, constituída de cavaletes, bandeiras vermelhas, placas etc., que deverão estar de acordo com as instruções e orientações determinadas pela Prefeitura de Caçador – SC.
- XXVII. Quando, por qualquer motivo, os serviços forem suspensos, a contratada continuará responsável pela manutenção de todo o material no local e pela segurança do canteiro de serviços contra acidentes com veículos e pessoas.
- XXVIII. A contratada é obrigada fazer a retirada de entulhos e limpeza da obra. A retirada de materiais e limpeza da obra deve seguir orientações da Entidade Requisitante sobre os locais s serem depositados.

#### Sobre os Empregados da Contratada

- XII. A contratada deverá manter no local da obra, durante a sua execução, sob pena de inabilitação, 01 (um) técnico responsável, habilitado, em tempo integral, inscrito no CREA ou CAU e aceito pelo Município de Caçador – SC.
- XIII. **Obrigatoriamente** deverá apresentar mensalmente ao Fiscal do Contrato cópia de toda a documentação comprobatória de:
  - a. Relação de Empregados – RE.
  - b. Cumprimento das obrigações tributárias, trabalhistas e fundiárias relativamente ao mês imediatamente anterior e, em especial, relação dos trabalhadores que prestaram serviços decorrentes do contrato firmado com a contratante.
  - c. Comprovante de pagamento de remunerações e salários e respectiva folha de pagamento.
  - d. Comprovante dos recolhimentos de Fundo de Garantia por Tempo de Serviço – FGTS.
  - e. Cópia das rescisões contratuais (TRTC).
  - f. Cópia do informe mensal de acidente de trabalho (que se apresentam obrigatoriamente na previdência social).
  - g. Comprovação de pagamento do 13º Salário, Férias/Terço (nas épocas próprias).
- XIV. **A critério da contratante**, se assim ela entender necessário, a contratada deverá apresentar:
  - a. Guia de recolhimento das contribuições previdenciárias devidas ao INSS, relativa ao mês de competência imediatamente anterior, devidamente quitada.
  - b. Guia de depósito do FGTS, contendo a relação completa dos empregados, relativamente ao mês de competência anterior, devidamente quitada, e quando contrato temporário, apresentar guia de recolhimento do FGTS e das informações à Previdência Social (GFIP) devidamente quitada e autenticada, indicando o nome do profissional, relativamente ao mês de competência anterior.
  - c. Comprovante de pagamento dos salários dos empregados envolvidos no objeto ora contratado, bem como cópia dos cartões pontos.
- XV. Efetuar pontualmente o pagamento de todas as taxas e impostos que incidam ou venham a incidir sobre as atividades e/ou sobre a execução do objeto do presente contrato, bem como observar e respeitar as Legislações Federal, Estadual e Municipal, relativas à obra a ser executada.
- XVI. Cumprir as medidas relativas à segurança e saúde do trabalho contidos na Constituição Federal, na



CLT em seus Artigos 154 a 201, Lei n.º 6.514 de 27/12/77, na portaria n.º 3.214 de 08/08/78 da Secretaria de Segurança no Trabalho e do Ministério do Trabalho e Emprego, no Código de Edificações e Regimentos Sanitário, nas normas contidas em acordo e convenções coletivas de trabalho e nas convenções e recomendações da OIT ratificadas pelo Brasil.

- XVII. Cumprir as determinações da NR n.º 18.
- XVIII. Cumprir e fazer com que seus trabalhadores cumpram as normas de higiene e segurança do trabalho, normas e demais regulamentos do contratante e do local da execução da obra, devidamente disponibilizados, bem como tratar com cortesia todas as pessoas que tiverem contato no local de execução dos serviços.
- XIX. A contratada deverá fiscalizar permanentemente as equipes, ajudando na distribuição dos serviços, fiscalizando a qualidade, conferindo a presença, prestando conta dos materiais utilizados e dos serviços executados, sempre recebendo orientações e atendendo solicitações da contratante.
- XX. A critério da contratante as equipes poderão ser distribuídas da forma mais conveniente nos diferentes postos de trabalhos, cujo transporte de ferramentas, materiais e operários fica sob responsabilidade da contratada.
- XXI. Comparecer em Juízo nas ações trabalhistas propostas por seus empregados contra si, ou propostas contra o Município, assumindo o pólo passivo, defendendo-se judicialmente e reconhecendo perante a Justiça do Trabalho, sua condição de empregadora, arcando com ônus de eventual condenação inclusive honorários advocatícios, custas judiciais e demais cominações e sucumbências.
- XXII. Em caso do ajuizamento de ações trabalhistas pelos empregados da contratada ou da verificação da existência de débitos previdenciários, decorrentes da execução do presente contrato pela CONTRATADA, com a inclusão do Município de Caçador – SC no polo passivo, como responsável subsidiário, o CONTRATANTE poderá reter, das parcelas vincendas, o correspondente a três vezes o montante dos valores em cobrança, que serão complementados a qualquer tempo com nova retenção em caso de insuficiência.
  - a. A retenção prevista acima será realizada na data do conhecimento pelo Município da existência da ação trabalhista ou da verificação da existência de débitos previdenciários.
  - b. Somente será liberado com trânsito em julgado da decisão de improcedência dos pedidos ou do efetivo pagamento do título executivo judicial ou do débito previdenciário pela Adjudicatária.

#### **CLÁUSULA NONA – DA VINCULAÇÃO AO PROCESSO LICITATÓRIO E DA LEGISLAÇÃO APLICÁVEL**

O presente CONTRATO ADMINISTRATIVO encontra-se vinculado ao **PROCESSO LICITATÓRIO N.º 027/2022**, na modalidade de **TOMADA DE PREÇOS N.º 003/2022**, que o originou, sendo os casos omissos resolvidos à luz da Lei n.º 8.666/93 e alterações subsequentes.

#### **CLÁUSULA DÉCIMA – DAS PRERROGATIVAS DA CONTRATANTE**

A **CONTRATANTE** reserva-se o direito de uso das seguintes prerrogativas, naquilo que for pertinente a este contrato:

- I. Modificá-lo, unilateralmente, para melhor adequação às finalidades de interesse público, respeitados os direitos da CONTRATADA.
- II. Rescindi-lo unilateralmente, nos casos especificados no Inciso I a XII e XVII do Artigo 78 da Lei n.º 8.666/93.
- III. Fiscalizar-lhe a execução.
- IV. Aplicar sanções motivadas pela inexecução total ou parcial do ajuste.

#### **CLÁUSULA DÉCIMA PRIMEIRA – DAS PENALIDADES**

Pela inexecução total ou parcial do contrato a Administração poderá, garantida a prévia defesa do CONTRATADA ou licitante, aplicar as sanções dispostas no Artigo 86 e seguintes da Lei n.º 8.666/93, quais sejam:

- I. Advertência.
- II. Multa, na forma moratória e/ou compensatória.
- III. Suspensão do Direito de Licitar e Contratar com a Administração Pública.





IV. Declaração de Inidoneidade.

§1º. Quando da aplicação da penalidade multa, deverá ser observado o que segue:

- I. Pelo atraso injustificado por parte da CONTRATADA na execução do contrato, o mesmo sujeitar-se-á à multa de mora de 0,1% (zero vírgula um por cento) ao dia, sobre o valor inadimplente, que não excederá a 5% (cinco por cento) do montante.
- II. Pela inexecução total ou parcial do contrato, a CONTRATADA estará sujeita à pena de multa compensatória de até 10% (dez por cento) sobre o valor total do contrato.
- III. Pela rescisão contratual imotivada, a CONTRATADA estará sujeita à pena de multa compensatória de até 20% (vinte por cento) sobre o valor total do contrato.

§2º. Em caso de não cumprimento do cronograma físico-financeiro, serão aplicadas as seguintes sanções:

- I. Advertência escrita, caso o percentual apurado na planilha de medição esteja até 40% inferior em relação ao cronograma físico-financeiro proposto pela contratada no momento da licitação.
- II. Aplicação de multa no percentual de 5% (cinco por cento) sobre a diferença de valor entre a medição do período e o mesmo período do cronograma físico-financeiro.
- III. As sanções serão aplicadas caso o atraso não seja devidamente justificado, no prazo de 05 dias úteis após o recebimento da advertência e com a devida anotação no Diário de Obra.

§3º. Nos atrasos superiores a 30 (trinta) dias a Nota de Empenho poderá ser cancelada e o contrato considerado rescindido.

§4º. As penas de multa, cabíveis na forma moratória ou compensatória, quando possuidoras de fatos geradores distintos poderão ser cumuladas, de acordo com a gravidade da conduta.

§5º. O atraso, para efeito de cálculo de multa, será contado em dias consecutivos, a partir do dia seguinte ao vencimento do prazo de execução contratual.

§6º. As multas por ventura aplicadas serão consideradas dívidas liquidas e certas, ficando a Administração autorizada a descontá-las dos pagamentos à CONTRATADA, ou ainda, quando for o caso, cobrá-las judicialmente, servindo, para tanto, o presente instrumento para garantir o cumprimento do contrato.

§7º. Em havendo garantia, se a multa for de valor superior ao valor da garantia prestada, além da perda desta, responderá a CONTRATADA pela sua diferença, a qual será descontada dos pagamentos eventualmente devidos pela Administração ou ainda, quando for o caso, cobrada administrativa ou judicialmente.

§8º. As penas previstas no §1º. poderão ser aplicadas de forma cumulativa em caso de CONTRATADA ou licitante reincidente, haja vista o reiterado prejuízo causado ao Município.

§9º. Para fazer uso das sanções aqui tratadas, a Administração considerará motivadamente a gravidade da falta, seus efeitos, bem como os antecedentes da licitante ou CONTRATADA, graduando e ponderando a sua (in)aplicabilidade, caso admitida a justificativa apresentada em defesa escrita. A imposição das penalidades é de competência exclusiva do CONTRATANTE.

§10. O prazo da suspensão ou da declaração de inidoneidade será fixado de acordo com a natureza e a gravidade da falta cometida, observado o princípio da proporcionalidade.

§11. A aplicação de qualquer sanção administrativa prevista neste item deverá observar os princípios da ampla e prévia defesa, contraditório e proporcionalidade.

#### **CLÁUSULA DÉCIMA SEGUNDA – DA RESCISÃO**

O MUNICÍPIO DE CAÇADOR – SC poderá declarar rescindido o presente CONTRATO ADMINISTRATIVO independentemente de interpelação ou de procedimento judicial sempre que ocorrerem uma das hipóteses elencadas nos Artigos 77 a 80 da Lei n.º 8.666/93.

§1º. Os casos de rescisão contratual serão formalmente motivados nos autos do processo administrativo, assegurando-se o contraditório e a ampla defesa.

§2º. A aplicação de sanção não exclui a possibilidade de rescisão administrativa do contrato, garantido o contraditório e a defesa prévia.

§3º. O contrato poderá ainda ser rescindido por mútuo acordo.

#### **CLÁUSULA DÉCIMA TERCEIRA – DIREITO DE FISCALIZAÇÃO**



A **FISCALIZAÇÃO** do presente CONTRATO ADMINISTRATIVO ficará a cargo do(a) servidor(a) **GUILHERME BAÚ** e a **GESTÃO** ficará a cargo do(a) servidor(a) **AMARILDO TESSARO**.

**Parágrafo Único.** Caberá ao servidor designado verificar se os itens, objeto do presente contrato, atendem a todas as especificações e demais requisitos exigidos, bem como autorizar o pagamento da respectiva nota fiscal, e participar de todos os atos que se fizerem necessários para o adimplemento a que se referir o objeto licitado.

**CLÁUSULA DÉCIMA QUARTA – DO FORO**

As partes elegem o foro da Comarca de Caçador, Santa Catarina, para dirimirem quaisquer dúvidas oriundas deste Contrato, renunciando a outro foro por mais privilegiado que seja. E, por estarem justos e contratados, firmam o presente Contrato em 03 (três) vias de igual teor e forma, perante duas testemunhas.

Caçador (SC), XX de XXXX de 2022.

**MUNICÍPIO DE CAÇADOR**  
CONTRATANTE

CONTRATADA

**Testemunhas:**

1ª \_\_\_\_\_

CPF: \_\_\_\_\_

2ª \_\_\_\_\_

CPF: \_\_\_\_\_



## PREFEITURA DE CAÇADOR

066  
Memorando 11.796/2021

PUBLICADO  
Diário Oficial dos Municípios/SC  
Nº Ed. 3531  
Em 15/06/2021

DECRETO Nº 9.472, de 9 de junho de 2021.

Designa pregoeiros e equipe de apoio para condução dos procedimentos licitatórios na modalidade pregão no âmbito da Administração Direta e Indireta do Poder Executivo

O PREFEITO MUNICIPAL DE CAÇADOR, usando de suas atribuições legais, nos termos do art. 79, inciso VIII da Lei Orgânica do Município de Caçador, e em conformidade com a Lei Federal nº 10.520, de 17 de julho de 2002,

### RESOLVE:

Art. 1º Designar os Servidores abaixo relacionados para conduzirem os processos licitatórios na modalidade Pregão, presencial ou eletrônico, no âmbito da Administração Direta e Indireta do Poder Executivo, na forma que segue:

#### I - Pregoeiros:

- a) Antonio Carlos do Nascimento Bittencourt;
- b) Lucas Filipini Chaves;
- c) Silvana Schmidt.

#### II - Equipe de Apoio:

- a) Karla Keiko Uno;
- b) Lucas Parizotto Rossi.

Parágrafo único. Compete ao pregoeiro e respectiva equipe de apoio, dentre outras atribuições, o recebimento das propostas e lances, a análise de sua aceitabilidade e sua classificação, bem como a habilitação e a adjudicação do objeto do certame ao licitante vencedor.

Art. 2º Qualquer dos membros da equipe de apoio poderá atuar temporariamente como pregoeiro nos casos de ausência ou impedimento.

Art. 3º Havendo necessidade e/ou conveniência de assessoramento especial nas licitações, poderão:

- I - ser solicitadas avaliações ou pareceres técnicos a fim de subsidiar o julgamento;
- II - ser designados outros servidores mediante despacho exarado no respectivo processo licitatório.

Art. 4º Este Decreto entra em vigor na data de sua publicação.

Art. 5º Fica revogado o Decreto nº 7.182, de 7 de julho de 2017.

Registre-se e Publique-se.

Gabinete do Prefeito Municipal de Caçador, em 9 de junho de 2021.

Saulo Sperotto - PREFEITO MUNICIPAL.

**PREFEITURA DE  
CAÇADOR**

Memorando 15.915/2021

**PUBLICADO**

Diário Oficial dos Municípios/SC

Nº Ed. 3583

Em 06/08/2021

DECRETO Nº 9.587, de 2 de agosto de 2021.

Altera o inciso II do art. 1º do Decreto nº 9.471, de 9 de junho de 2021, que designa Comissão Permanente de Licitações

O PREFEITO MUNICIPAL DE CAÇADOR, no de suas atribuições legais, nos termos do art. 79, inciso VIII da Lei Orgânica do Município,

**RESOLVE:**

Art. 1º O inciso II do art. 1º do Decreto nº 9.471, de 9 de junho de 2021, passa a vigorar com a seguinte redação:

II - Allison Luiz Boufleur;

Art. 2º O Decreto nº 9.471, de 2021 passa a vigorar acrescido do inciso V:

V - Bethania Kutcher de Souza. (NR)

Art. 3º Este Decreto entra em vigor na data de sua publicação.

Registre-se e Publique-se.

Gabinete do Prefeito Municipal de Caçador, em 2 de agosto de 2021.

Saulo Sperotto - PREFEITO MUNICIPAL.





# PREFEITURA DE CAÇADOR

Memorando 15.915/2021

068

**PUBLICADO**

Diário Oficial dos Municípios/SC  
Nº Ed.....3583.....  
Em...06...08...2021

DECRETO Nº 9.591, de 3 de agosto de 2021.

Altera o inciso II do art. 1º do Decreto nº 9.472, de 9 de junho de 2021, que designa pregoeiros e equipe de apoio para condução dos procedimentos licitatórios na modalidade pregão no âmbito da Administração Direta e Indireta do Poder Executivo.

O PREFEITO MUNICIPAL DE CAÇADOR, no de suas atribuições legais, nos termos do art. 79, inciso VIII da Lei Orgânica do Município,

**RESOLVE:**

Art. 1º A alínea "a" do inciso II do art. 1º do Decreto nº 9.472, de 9 de junho de 2021, passa a vigorar com a seguinte redação:

a) Allison Luiz Boufleur;

Art. 2º O inciso II do art. 1º do Decreto nº 9.472, de 2021 passa a vigorar acrescido da alínea "c":

c) Bethania Kutcher de Souza.

Art. 3º Este Decreto entra em vigor na data de sua publicação.

Registre-se e Publique-se.

Gabinete do Prefeito Municipal de Caçador, em 3 de agosto de 2021.

Saulo Sperotto – PREFEITO MUNICIPAL.





**PREFEITURA DE  
CAÇADOR**

Memorando 11.796/2021

**PUBLICADO**  
Diário Oficial dos Municípios/SC  
Nº Ed. 3534  
Em 15/06/2021

DECRETO Nº 9.471, de 9 de junho de 2021.

Designa Comissão Permanente de Licitações.

O PREFEITO MUNICIPAL DE CAÇADOR, no uso de suas atribuições legais, nos termos do art. 79, inciso VIII da Lei Orgânica do Município de Caçador, mais o previsto na Lei Federal nº 8.666, de 21 de junho de 1993,

**RESOLVE:**

Art. 1º Designar os Servidores abaixo relacionados para, sob a presidência do primeiro, comporem a Comissão Permanente de Licitações, na forma que segue:

- I - Lucas Filipini Chaves;
- II - Karla Keiko Uno;
- III - Lucas Parizotto Rossi;
- IV - Silvana Schmidt.

Art. 2º A Comissão reunir-se-á sempre que houver licitações para serem julgadas e desde que não tenha sido nomeada comissão especial.

Art. 3º Este Decreto entra em vigor na data de sua publicação.

Art. 4º Fica revogado o Decreto nº 7.375, de 10 de janeiro de 2018.

Registre-se e Publique-se.

Gabinete do Prefeito Municipal de Caçador, em 9 de junho de 2021.

Saulo Sperotto – PREFEITO MUNICIPAL.



**ESTADO DE SANTA CATARINA  
PREFEITURA MUNICIPAL DE CAÇADOR**

**AVISO DE LICITAÇÃO PROCESSO DE LICITAÇÃO 27/2022 – TOMADA DE  
PREÇOS – 003/2022**

**EDITAL:** TOMADA DE PREÇOS Nº 003/2022;

**TIPO:** MENOR PREÇO GLOBAL;

**OBJETO:** TOMADA DE PREÇOS para a CONTRATAÇÃO DE EMPRESA HABILITADA PARA EXECUÇÃO DE MURO DE CONTENÇÃO EM CONCRETO ARMADO NA RUA IMARUÍ.

**DO RECEBIMENTO E ABERTURA DAS PROPOSTAS E DA REFERÊNCIA DE  
TEMPO:**

LOCAL DE ENTREGA DOS ENVELOPES	DATA DE ENTREGA DOS ENVELOPES		DATA DE ABERTURA DOS ENVELOPES	
	ATÉ O DIA	HORÁRIO	DIA	HORÁRIO
Protocolo Geral da Prefeitura Municipal de Caçador/SC situada na Avenida Santa Catarina, n.º 195, CEP 89.500.124, Caçador-SC	14/04/2022	Até 14h	14/04/2022	Às 14h15min
<b>PROCOLO INTERNO</b>	<b>Nº 16.823/2021</b>			

Maiores Informações poderão ser obtidos pessoalmente na Diretoria de Licitações e Contratos, Sito Av. Santa Catarina, 195, e o Edital completo no site [cacador.sc.gov.br](http://cacador.sc.gov.br) no ícone licitações – editais, no horário de expediente em vigor.

Caçador-SC, 17 de março de 2022.

**SAULO SPEROTTO**  
Prefeito Municipal

**DOM/SC Prefeitura municipal de Caçador**

Data de Cadastro: 17/03/2022 Extrato do Ato Nº: 3695208 Status: Novo

Data de Publicação: 18/03/2022 Edição Nº:

ESTADO DE SANTA CATARINA

PREFEITURA MUNICIPAL DE CAÇADOR

AVISO DE LICITAÇÃO PROCESSO DE LICITAÇÃO 027/2022–TOMADA DE PREÇOS–003/2022

EDITAL: TOMADA DE PREÇOS Nº 003/2022;

TIPO: MENOR PREÇO GLOBAL;

OBJETO: TOMADA DE PREÇOS para a CONTRATAÇÃO DE EMPRESA HABILITADA PARA EXECUÇÃO DE MURO DE CONTENÇÃO EM CONCRETO ARMADO NA RUA IMARUÍ.

DO RECEBIMENTO E ABERTURA DAS PROPOSTAS E DA REFERÊNCIA DE TEMPO:

LOCAL DE ENTREGA DOSENVELOPES	DATA DE ENTREGADOS ENVELOPES	DATA DE ABERTURADOS ENVELOPES		
Protocolo Geral da Prefeitura Municipal de Caçador/SC situada na Avenida Santa Catarina, n.º 195, CEP 89.500.124, Caçador-SC	ATÉ O DIA	HORÁRIO	DIA	HORÁRIO
14/04/2022	Até 14h	14/04/2022	Às	14h15min
PROTOCOLO INTERNO	Nº16.823/2021			

Maiores Informações poderão ser obtidos pessoalmente na Diretoria de Licitações e Contratos, Sito Av. Santa Catarina, 195, e o Edital completo no site [cacador.sc.gov.br](http://cacador.sc.gov.br) no ícone licitações – editais, no horário de expediente em vigor.

Caçador-SC, 17 de março de 2022.

SAULO SPEROTTO



\* Este documento é apenas um extrato do Ato nº 3695208, não substituindo o original e sua Edição publicada e assinada digitalmente.

Confira o original em:

<https://dom.sc.gov.br/?q=id:3695208>



**DOM/SC Prefeitura municipal de Caçador**

Data de Cadastro: 17/03/2022 Extrato do Ato Nº: 3695208 Status: Novo

Data de Publicação: 18/03/2022 Edição Nº:

---

Prefeito Municipal

Avenida Santa Catarina, 195 | Centro | CEP 89.500-124 | Caçador – SC | Fone: (49) 3666-2433



\* Este documento é apenas um extrato do Ato nº 3695208, não substituindo o original e sua Edição publicada e assinada digitalmente.

Confira o original em:

<https://dom.sc.gov.br/?q=id:3695208>

**AVISO DE LICITAÇÃO PROCESSO DE LICITAÇÃO 27/2022 – TOMADA DE PREÇOS – 003/2022**

Publicação Nº 3695208

**PREFEITURA DE  
CAÇADOR**  
*Desenvolvimento é nossa compromisso*SECRETARIA  
DE ADMINISTRAÇÃO

073

**ESTADO DE SANTA CATARINA  
PREFEITURA MUNICIPAL DE CAÇADOR****AVISO DE LICITAÇÃO PROCESSO DE LICITAÇÃO 27/2022 – TOMADA DE  
PREÇOS – 003/2022****EDITAL:** TOMADA DE PREÇOS Nº 003/2022;**TIPO:** MENOR PREÇO GLOBAL;**OBJETO:** TOMADA DE PREÇOS para a CONTRATAÇÃO DE EMPRESA HABILITADA PARA EXECUÇÃO DE MURO DE CONTENÇÃO EM CONCRETO ARMADO NA RUA IMARÚ.**DO RECEBIMENTO E ABERTURA DAS PROPOSTAS E DA REFERÊNCIA DE  
TEMPO:**

LOCAL DE ENTREGA DOS ENVELOPES	DATA DE ENTREGA DOS ENVELOPES		DATA DE ABERTURA DOS ENVELOPES	
	ATÉ O DIA	HORÁRIO	DIA	HORÁRIO
Protocolo Geral da Prefeitura Municipal de Caçador/SC situada na Avenida Santa Catarina, n.º 195, CEP 89.500.124, Caçador-SC	14/04/2022	Até 14h	14/04/2022	Às 14h15min
<b>PROTOCOLO INTERNO</b>	<b>Nº 16.823/2021</b>			

Maiores Informações poderão ser obtidos pessoalmente na Diretoria de Licitações e Contratos, Sito Av. Santa Catarina, 195, e o Edital completo no site [cacador.sc.gov.br](http://cacador.sc.gov.br) no ícone licitações – editais, no horário de expediente em vigor.

Caçador-SC, 17 de março de 2022.

**SAULO SPEROTTO**  
Prefeito Municipal



**PROCESSO LICITATÓRIO Nº 27/2022**

**TOMADA DE PREÇOS Nº 03/2022**

**OBJETO: CONTRATAÇÃO DE EMPRESA HABILITADA PARA EXECUÇÃO DE MURO DE CONTENÇÃO EM CONCRETO ARMADO NA RUA IMARUÍ.**

**Em referência: ATA DE ANÁLISE DOS DOCUMENTOS DE HABILITAÇÃO**

No dia 14/04/2022, às 14h00 min., na sala do Auditório, na sede da Prefeitura Municipal de Caçador-SC, o Pregoeiro, designado pelo Decreto nº 9.591/2021 para realização de processos licitações na modalidade de Pregão, para deliberar o julgamento do **CONTRATAÇÃO DE EMPRESA HABILITADA PARA EXECUÇÃO DE MURO DE CONTENÇÃO EM CONCRETO ARMADO NA RUA IMARUÍ**, conforme termo de referência do edital. Aberta a sessão às 14h15 min., nenhuma empresa enviou envelopes contendo documentação e propostas, antecipadamente, ou se fez presente, razão pela qual o Presidente decidiu conceder a tolerância de 15 minutos. Às 14h30 min., sem que houvesse o registro da presença de interessados em participar desta licitação, o Presidente, segundo a Lei de Licitações, declara a licitação **DESERTA**. Nada mais havendo a declarar, foi lavrada a presente ata que vai assinada pelo Presidente.

Lucas Filipini Chaves  
Presidente da Comissão Permanente de Licitações

**DOM/SC Prefeitura municipal de Caçador****Data de Cadastro:** 14/04/2022 **Extrato do Ato N°:** 3834948 **Status:** Novo**Data de Publicação:** 18/04/2022 **Edição N°:****PROCESSO LICITATÓRIO N° 27/2022****TOMADA DE PREÇOS N° 03/2022****OBJETO:** CONTRATAÇÃO DE EMPRESA HABILITADA PARA EXECUÇÃO DE MURO DE CONTENÇÃO EM CONCRETO ARMADO NA RUA IMARUÍ.**Em referência:** ATA DE ANÁLISE DOS DOCUMENTOS DE HABILITAÇÃO

No dia 14/04/2022, às 14h00 min., na sala do Auditório, na sede da Prefeitura Municipal de Caçador-SC, o Pregoeiro, designado pelo Decreto nº 9.591/2021 para realização de processos licitações na modalidade de Pregão, para deliberar o julgamento do **CONTRATAÇÃO DE EMPRESA HABILITADA PARA EXECUÇÃO DE MURO DE CONTENÇÃO EM CONCRETO ARMADO NA RUA IMARUÍ**, conforme termo de referência do edital. Aberta a sessão às 14h15 min., nenhuma empresa enviou envelopes contendo documentação e propostas, antecipadamente, ou se fez presente, razão pela qual o Presidente decidiu conceder a tolerância de 15 minutos. Às 14h30 min., sem que houvesse o registro da presença de interessados em participar desta licitação, o Presidente, segundo a Lei de Licitações, declara a licitação **DESERTA**. Nada mais havendo a declarar, foi lavrada a presente ata que vai assinada pelo Presidente.

Lucas Filipini Chaves

Presidente da Comissão Permanente de Licitações



\* Este documento é apenas um extrato do Ato nº 3834948, não substituindo o original e sua Edição publicada e assinada digitalmente.

Confira o original em:

<https://dom.sc.gov.br/?q=id:3834948>